

临江新区学南路新建工程

设计编号：NT263811

施 工 图

第五册 共六册

交通工程

 江苏华里设计有限公司

二〇二六年四月

临江新区学南路新建工程

施 工 图

第五册 共五册

第一册 道路工程

第二册 桥梁工程

第三册 排水工程

第四册 照明工程

★ 第五册 交通工程

第六册 绿化工程

临江新区学南路新建工程

施 工 图







批 准	徐玉中				
审 定	杨秀鸿		专业负责	徐晶晶	
审 核	杨秀鸿		校 对	徐晶晶	
项目负责	徐晶晶		设 计	陆佳琪	
编制单位	 江苏华里设计有限公司				
证书等级及编号	市政行业（道路工程、桥梁工程）专业甲级 证书编号：A132006048 市政行业专业乙级 风景园林专项乙级 证书编号：A232006045				
设计编号	NT263811				
编制日期	二〇二六年四月				

图纸目录

序号	图号	图纸名称	图纸规格	版次及日期											
				A版	日期	页数	B版	日期	页数	C版	日期	页数			
1	JT-01	施工图设计说明	A3	●	2026.04	3									
2	JT-02	交通设施平面设计图	A3	●	2026.04	1									
3	JT-03	主要工程量对照表	A3	●	2026.04	1									
4	JT-04	交通标线大样图	A3	●	2026.04	1									
5	JT-05	交通标志版面布置图	A3	●	2026.04	1									
6	JT-06	单悬臂式交通标志构造图一	A3	●	2026.04	1									
7	JT-07	单悬臂式组合标志构造图二	A3	●	2026.04	3									
8	JT-08	单柱式交通标志构造图	A3	●	2026.04	2									
9	JT-09	单柱式交通标志构造图-此路不通标志	A3	●	2026.04	2									
10	JT-10	双柱式交通标志构造图	A3	●	2026.04	1									
11	JT-11	路铭牌大样图	A3	●	2026.04	1									
12	JT-12	附属设施大样图	A3	●	2026.04	1									

图例 ● 本次出图 ○ 历次出图 △ 待出图

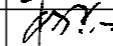
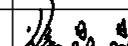
特别说明:本工程严格按照国家有关强制性标准设计,请业主、承包商、监理单位三方认真阅读本图纸发现问题及时与本单位联系解决以免造成损失。

 江苏华里设计有限公司 市政行业(道路工程、桥梁工程)专业甲级 证书编号: A132006048 市政行业专业乙级 风景园林专项乙级 证书编号: A232006045	建设单位	海门临江新区管委会	批准	徐玉中		项目负责	徐晶晶		设计阶段	专业	比例	设计编号	NT263811
	工程项目	临江新区学南路新建工程	审定	杨秀鸿		专业负责	徐晶晶		施工图	道路工程		图纸编号	DL-00
	图纸名称	目录	审核	杨秀鸿		校对	徐晶晶		设计	陆佳琪		日期	2026.04

海门临江新区学南路新建工程

交通工程施工图设计说明

一、概况

本项目学南路新建工程位于海门临江新区，道路主要服务于南通毅进卡迪夫学校车辆及人员出入。项目道路东接现状莫愁湖路交叉口（桩号：K0+020.416），向西至学校南门西侧K0+240.985，道路全长约 220m。设计道路为城市支路等级，设计速度为 30km/h，规划红线宽约 18m。标准横断面布置为：3m~5m 人行道+12m 车行道。

本工程车道规模为双向两车道。设计内容包括新建道路工程、桥涵、排水工程、交通工程、绿化工程及照明工程，本次设计内容共六册，本册为第五册交通工程。

二、技术标准

城市支路标准，设计速度：30km/h；

三、主要设计内容

本次对新学南路沿线及主要交叉口的交通标线标志、附属设施等进行设计，设计范围如图中所示；

四、设计依据

1、设计依据

本项目道路施工图文件

2、标准规范

- (1) 《城市道路交通安全设施设计规范》（GB50688-2011）（2019 年版）
- (2) 《道路交通标志和标线》（GB5768.1-2009）
- (3) 《道路交通标志和标线》（GB5768.2-2022）
- (4) 《道路交通反光膜》（GB/T 18833-2012）
- (5) 《路面标线涂料》（JT/T 280-2022）
- (6) 《路面标线用玻璃珠》（GB/T 24722-2020）
- (7) 《城市道路交通标志和标线设置规范》（GB51038-2015）
- (8) 其他相关设计规范

交通标志标线设计篇

一、交通标志设计

1、标志平面设计

交通标志的设置应给道路使用者提供明确及时和足够的信息，并满足夜间行车视觉和效果，版面标记及结构形式与道路线型、周围环境协调一致，满足视觉及美观要求的原则，标志设计依照国标（GB5768.2-2022）进行设计，设置位置可根据地形地物并参照国家有关规定进行调整。道路沿线标志设计兼顾美观与简洁实用原则。指路分道标志采用框架式设置于行车道右侧，路口的禁令和指示标志应附着于信号灯立杆上。

2、交通标志版面设计

指路标志汉字高度一般值应根据设计速度按照《道路交通标志和标线》（GB5768.2-2022）和《城市道路交通设施设计规范》（GB50688-2011）的规定执行。汉字字宽和字高相等，根据需要，版面尺寸不足处可以适当压缩字宽，但汉字字宽和字高的比例不宜小于 0.75。指路标志采用汉字和英文并用，地名用汉语拼音，相关规定按 GB 17733，第一个字母大写，其余小写；专有名词用英文，第一个字母大写，其余小写。其他文字与汉字高度的关系、道路编号的字母和数字高度、文字的间隔和行距等应符合 GB5768 中关于字符的有关规定。字体为国家标准矢量汉字标黑简体，版面尺寸按不同版面内容确定，尽量达到统一，版面内容中汉字间距、比划粗细、最小行距、边距等均以国标为依据。交通标志的形状、图案和颜色应严格按照《道路交通标志和标线》（GB5768.2-2022）的规定执行。

3、交通标志板的形状、尺寸及外观质量

(1) 警告标志：

警告车辆驾驶人前方有危险的标志，颜色为黄底、黑边、黑图形，三角形版面尺寸边长根据设计速度，支路采用 90cm。

(2) 禁令和指示标志：

禁令标志表示禁止、限制及相应解除的含义，颜色除个别标志外，为白底、红杆、黑图形，除“停车让行标志”、“减速让行标志”外，禁令标志的形状为圆形。指示标志指示车辆、行人行进，一般为蓝底、白图形。圆形标志版面直径支路采用 $\Phi 80\text{cm}$ 。在交叉口为减少重复立杆，

交通标志可附着于信号灯框架上。考虑到交叉口设计速度相应较低，附着于信号灯框架上的禁令和指示标志可统一采用 $\phi 60\text{cm}$ 直径。

标志板的尺寸应符合 GB5768.2-2022 的规定或设计要求。外形尺寸偏差为 $\pm 5\text{mm}$ ，外形尺寸大于 1.2m 时，其偏差为其外形尺寸的 $\pm 0.5\%$ 。标志板应平整，表面无明显皱纹、凹陷或变形。版面的不平整度不应大于 3mm/m 。标志板不允许存在裂纹、起皱、边缘剥离、明显的划痕、损伤和颜色不均匀；不允许在任何一处面积为 $50\text{cm}\times 50\text{cm}$ 的表面上，存在总面积大于 10mm^2 的气泡和逆反射性能不均匀；反光膜的拼接应符合要求，当标志板的长度或宽度、直径小于反光膜产品最大宽度时，不应有拼接缝。当粘贴反光膜不可避免出现接缝，应使用反光膜产品的最大宽度拼接。接缝以搭接为主，重叠部分不应小于 5mm 。反光膜在 5min 后的剥离长度应 $< 20\text{mm}$ 。对标志板的边缘和尖角应适当倒棱，使之呈圆滑状。

4、交通标志板的结构要求

标志底板边缘进行卷边加固。标志底板应采用型铝滑槽加固。标志底板采用 LF-M 型铝合金板，板材牌号、规格、力学性能、尺寸及允许偏差应符合 GB/T3880、GB/T3194 等有关规定。

滑槽采用 LD30 型铝制作，材质应符合 GB/T6892、GB/T210 的有关标准要求。标志底板与滑槽的连接采用铆接，铆接应使用沉头铆钉，其形状应符合 GB/T869 的要求；铆钉材质应符合 GB/T3196 的要求，连接铆钉的直径应 $> 4\text{mm}$ 。

5、交通标志板版面反光材料的选择

标志底板采用铝合金板，为了保证标志版面的平整度，对于版面尺寸较小的警告标志、禁令标志、指示标志，标志板的厚度采用 2mm ，版面尺寸较大的指路标志、分向行驶车道标志，厚度采用 3mm ，并采用铝合金龙骨加固。

指路标志底膜采用 III 类反光膜，文字图案等交通信息采用 IV 类反光膜，其余标志均采用 IV 类反光膜。反光膜的各种颜色的色品坐标和亮度因素以及各个等级的反光膜逆反射系数值均应符合《道路交通反光膜》（GB/T 18833-2012）的相关规定，且需具有出厂合格证。

6、交通标志杆件的结构要求

根据标志版面尺寸大小及设置位置的需要，标志支架结构主要采用框架式、悬臂式和单柱式。支路等级交通标志不得采用框架式结构。标志的构件采用 Q235B 钢，立柱采用热轧无缝钢管，所有钢材均采用热浸镀锌防腐处理，紧固件表面镀锌 350g/m^2 ，钢管钢板等 600g/m^2 ，并进行喷塑处理，喷塑层厚度为 $60\mu\text{m}$ ，施工时应严格按照规范要求进行。标志基础采用钢筋混凝土

基础，根据版面的大小及地基承载力决定其尺寸及埋置深度。标志所有构件的加工制作、组装、焊接等工艺应符合相关规范规定。

对于单悬臂式标志的立柱与横梁的连接采用 2-M20 普通螺栓，并用两只同型号的螺母进行铆固，两个法兰盘之间应设横梁垫片；立柱与基础之间的连接采用 M30 地脚螺栓，并用两只同型号的螺母进行铆固，底座法兰和预埋法兰盘之间应加垫圈。

标志的杆件及构造依照 GB5768.2-2022 进行设计（详见交通标志杆件构造图），所有构件的加工制作、组装、焊接等工艺应符合 GB50683-2011《现场设备、工业管道焊接工程施工质量验收规程》的规定。

承重结构所用的钢材应具有屈服强度、抗拉强度、断后伸长率和硫、磷含量的合格保证，对焊接结构尚应具有碳当量的合格保证。焊接承重结构以及重要的非焊接承重结构采用的钢材应具有冷弯实验的合格保证；对直接承受动力荷载或需验算疲劳的构件所用钢材尚应具有冲击韧性的合格保证”。

7、交通标志基础及安装要求

标志支撑件的基础宜采用刚性基础。浇注混凝土基础时，应注意使底座法兰盘与基础对中，并将其嵌入基础，地脚上的螺栓、螺母、垫圈应预先进行热浸镀锌处理，顶面预埋的地脚螺栓与基础保持垂直。螺母及垫圈为 45 号钢制作，法兰盘为 Q235B 钢制作。施工完毕，地脚螺栓外露长度宜控制在 $80\sim 100$ 毫米以内，并对外露螺栓部分加以妥善保护。底脚法兰的肋板顶面与现状人行道或现状绿化带的侧石顶面齐平，即需将肋板埋设于人行道或绿化带内，并浇筑保护基础。

基础的浇筑位置应保证交通标志的侧向净距要求，路侧标志内边缘不应侵入道路建筑限界，距车行道（人行道）的外侧边缘应不小于 25cm 。

二、路面交通标线

（一）标线的平面布设

根据标线的布设原则，道路全线布设的标线及标线符号类型有车行道边缘线、车行道分界线、人行横道斑马线、停止线、导向箭头、导流线等。

1、车行道边缘线—设在道路侧石外侧，距离道路侧石边缘 0.50 米处，为宽 15cm 的白色实线。

2、道路中心黄线—沿道路中心线设置，为黄色实线，线宽 15cm ，需跨越处施划黄色虚线，实线长 400cm ，间隔为 600cm 。

3、人行横道线—设置在主要平交路口，人行横道线宽度 5m，标线宽 40cm，间距 60cm；

4、停止线—设在交叉路口车辆等候放行信号的停车位置，为白色实线，线宽为 40cm，距人行横道线 2 米；

5、导向箭头—用于引导车辆行驶，颜色为白色，在交叉口设置三组导向箭头，长度统一采用 6 米；

以上标线以及导向箭头的具体施划方法详见《道路交通标志和标线》（GB5768.1-2009）。

（二）标线材料的选择

新建道路方向使用热熔型反光涂料；

标线应使用抗滑材料，抗滑值应不小于 45BPN。

（三）热熔标线技术要求

具体参数	性能要求
密度, g/cm ³	1.8~2.3
软化点, °C	90~125
涂膜外观	干燥后, 应无皱纹、斑点、起泡、裂纹、脱落、粘胎现象。涂膜的颜色和外观应与标准板差别不大。
不粘胎时间, min	≤3
色度性能 (45/0)	涂膜的色品坐标和亮度因数应符合相关规定的范围
抗压强度, MPa	≥12
耐磨性, mg (200 转/1000g 后减重)	≤80 (JM-100 橡胶砂轮)
耐水性	在水中浸 24h 应无异常现象
耐碱性	在氢氧化钙饱和溶液中浸 24h 应无异常现象
玻璃珠含量, %	18~25
流动度, s	35±10
涂层低温抗裂性	-10°C 保持 4h, 室温 4h 为一个循环, 连续做三个循环后应无裂纹
加热稳定性	200°C~220°C 搅拌状态下保持 4h, 应无泛黄、焦化、结块等现象
人工加速耐候性	经人工加速耐候性试验后, 试板涂层不允许产生龟裂、剥落; 允许轻微粉化和变色, 但色品坐标应符合相关规定的范围, 亮度因数变化范围应不大于原样板亮度因数的 20%
标线厚度	≥1.8mm

三、其他交通设施

1) 路名牌

在沿线主要交叉口两侧设置单柱式路名牌，路名牌版面尺寸 1500×450mm。

2) 道口标柱

道口标柱设置于绿化带端头，其直径 120 毫米的镀锌钢管，外露部分长 80 厘米，上部和中间间隔贴 20 厘米的红色反光膜。

其他相关注意事项

1、道路沿线的标志牌的安装位置可根据实地情况在监理工程师的指导下进行适当调整。

2、施工方在划线前，必须先放样并打好水线，待交警部门认可后，方可进行喷涂作业。

3、施划标线时，注意使施工区域的标线与原路面标线的顺接。

4、交通设施的设置位置需根据现场实际情况以及管线的布设情况，经建设单位、监理单位以及公安交警部门现场定位后才可进行基坑开挖。

5、施工完成后，管理部门必须对实施后的交通设施的每个部件（如：紧固件和连接件等）定期进行日常维护和检查，保证该道路沿线交通实施的安全性和有效性。

6、如涉及清除路面现状标线时，用高压水除线设备，不得使用铣刨机，工程量可根据实际需要适当调整，以现场计量为准。

7、未尽事宜根据道路实际情况参照国家有关规定与建设部门，公安部门协商确定。

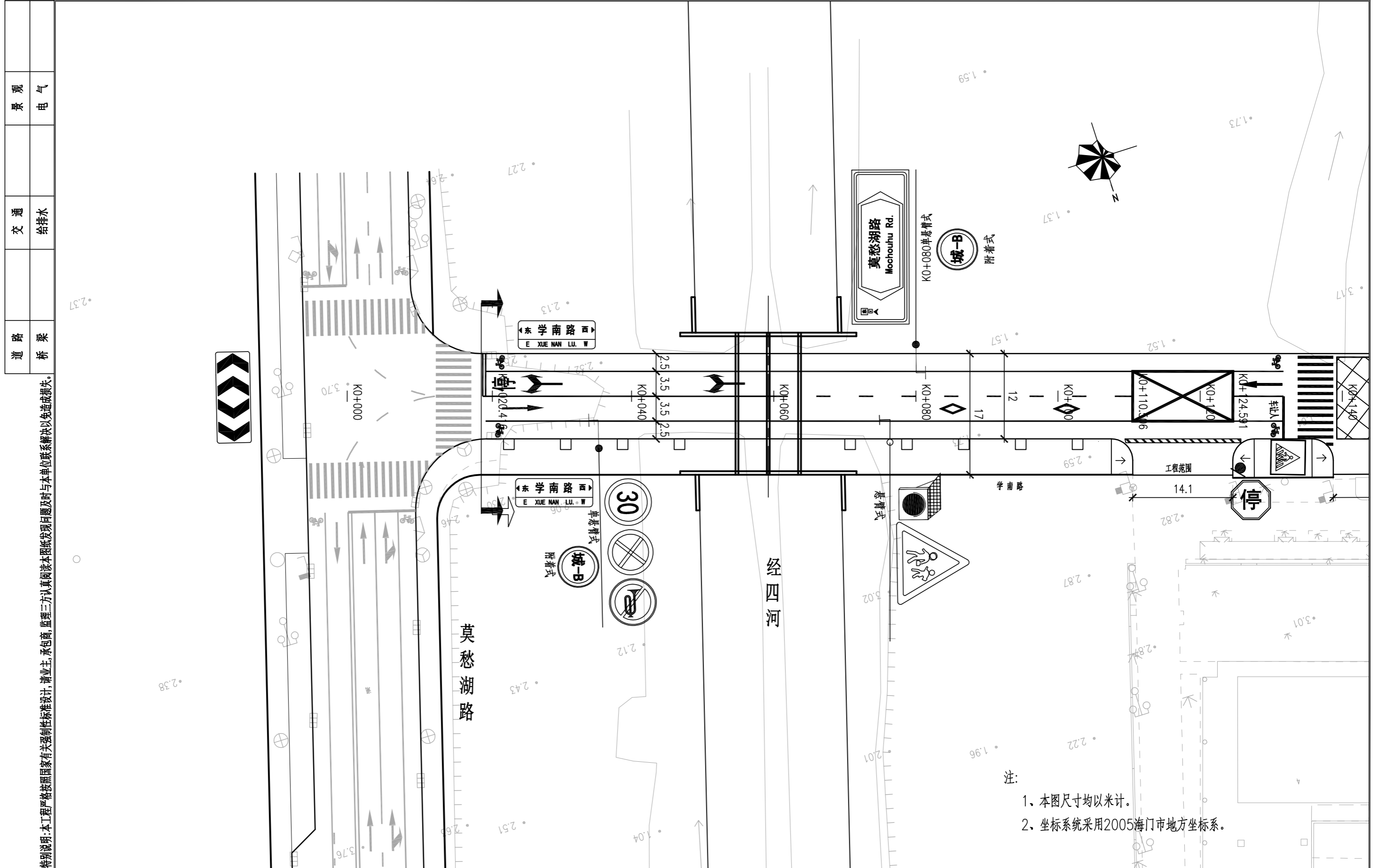

特别说明:本工程严格按照国家有关强制性标准设计,请业主、承包商、监理单位认真审阅本图纸发现问题及时与本单位联系解决以免造成损失。

- 注:
- 1、本图尺寸均以米计。
 - 2、坐标系采用2005海门市地方坐标系。

江苏华里设计有限公司

市政行业(道路工程、桥梁工程)专业甲级 证书编号: A132006048
市政行业专业乙级 风景园林专项乙级 证书编号: A232006045

建设单位	南通海门区临江新区管理委员会	批准	徐玉中	徐玉中	项目负责人	徐晶晶	设计阶段	专业	比例	设计编号	NT263811
工程项目	临江新区学南路新建工程	审定	杨秀鸿	杨秀鸿	专业负责	徐晶晶	施工图	交通工程	1:500	图纸编号	JT-02
图纸名称	道路平面设计图	审核	杨秀鸿	杨秀鸿	校对	徐晶晶	设计	陆佳琪	阿尼琪	日期	2026.04

景观	电气
交通	给排水
道路	桥梁

景观	电气
交通	给排水
道路	桥梁

特别说明：本工程严格按照国家有关强制性标准设计，请业主、承包商、监理单位三方认真阅读本图纸发现问题及时与本单位联系解决以免造成损失。

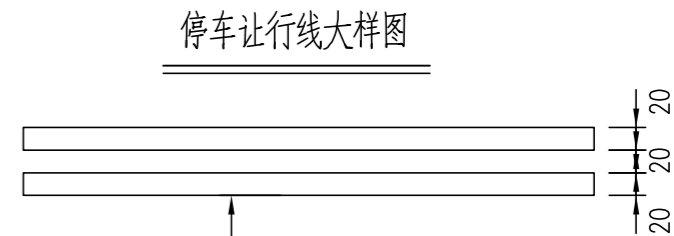
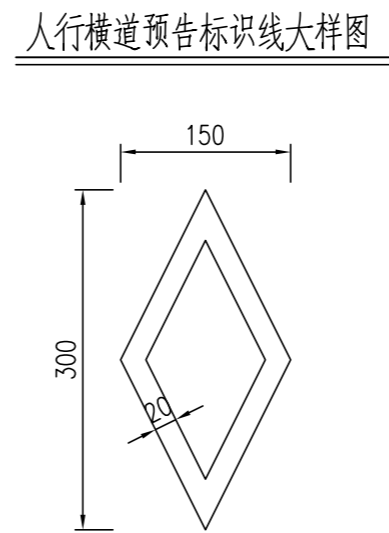
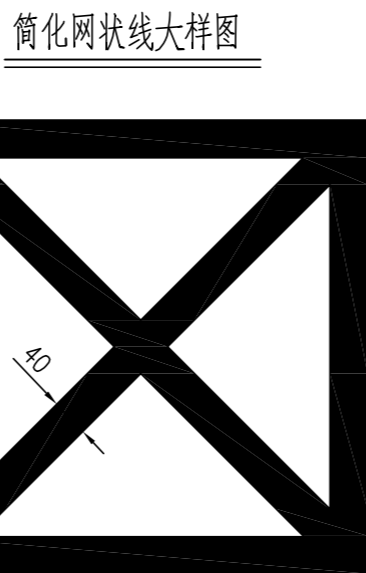
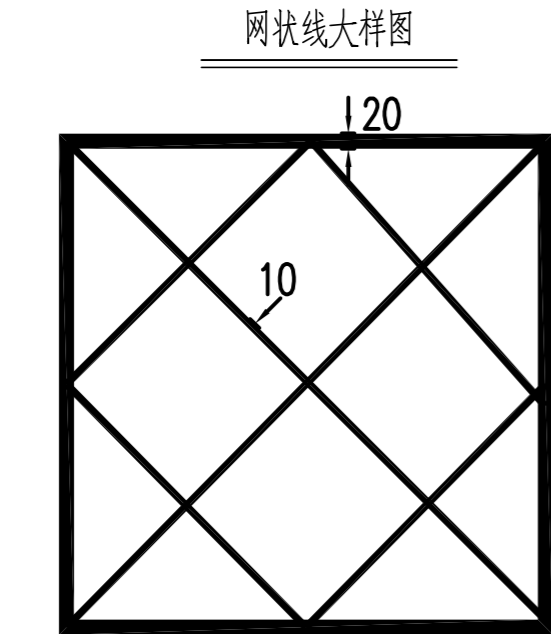
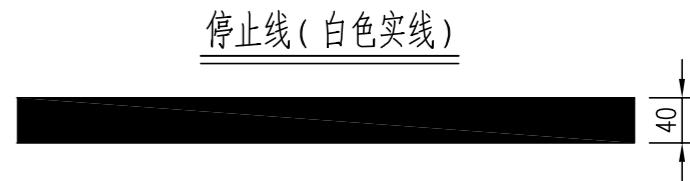
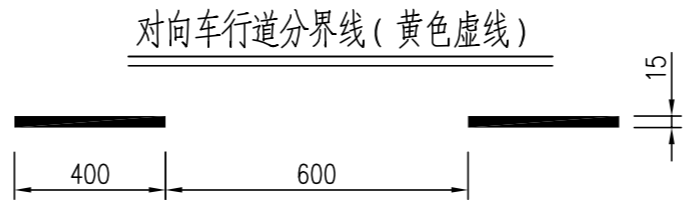
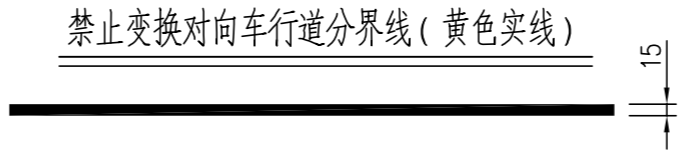
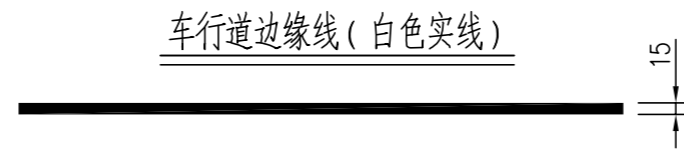
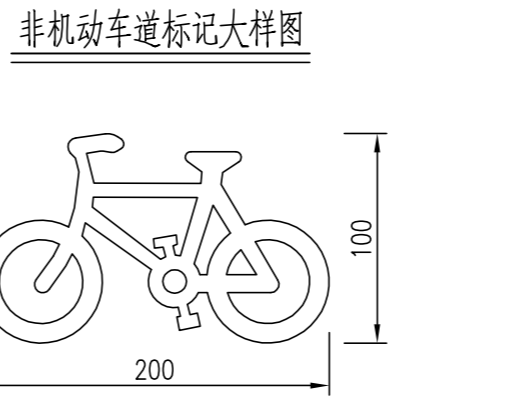
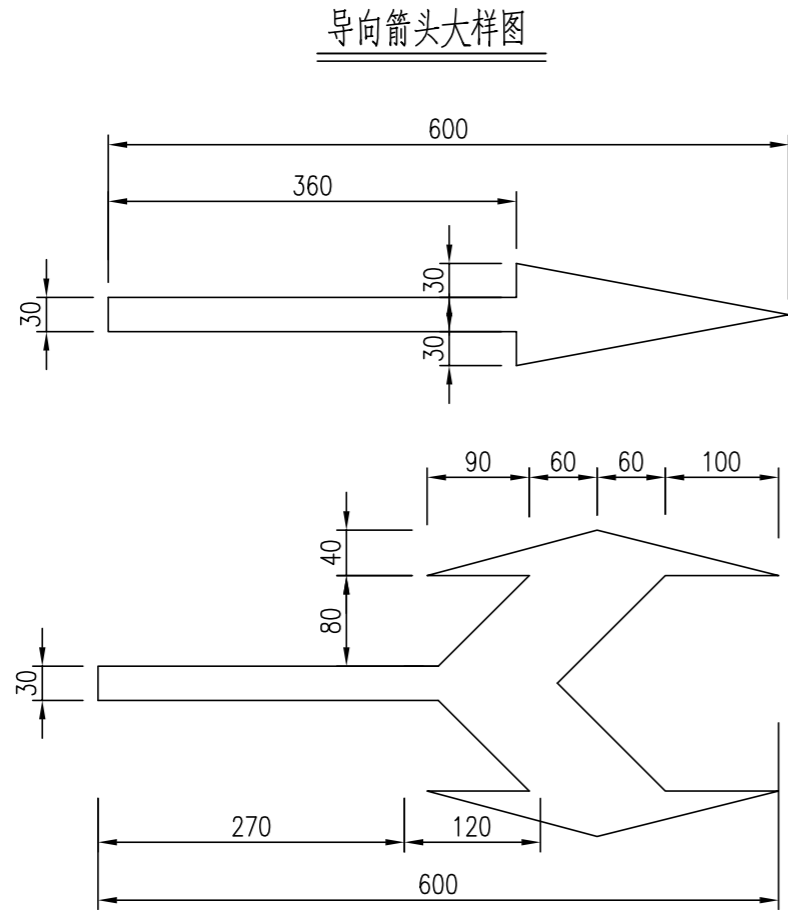

说明：
 1、本图尺寸单位均为厘米。
 2、本图中标线涂料均采用热熔型，标线颜色均为白色。

江苏华里设计有限公司 市政行业(道路工程、桥梁工程)专业甲级 证书编号: A132006048 市政行业专业乙级 风景园林专项乙级 证书编号: A232006045	建设单位	南通市海门区临江新区管理委员会	批准	徐玉中	徐玉中	项目负责	徐晶晶	设计阶段	专业	比例	设计编号	NT263811
	工程项目	临江新区学南路新建工程	审定	杨秀鸿	杨秀鸿	专业负责	徐晶晶	施工图	交通工程		图纸编号	JT-04
	图纸名称	交通标线大样图	审核	杨秀鸿	杨秀鸿	校对	徐晶晶	设计	陆佳琪	阿尼琪	日期	2026.04

主要交通标线工程量对照表

标线类型	图例	标线和符号名称	线型	规格(m)	实段长度(m)	虚段长度(m)	标线数量(m)	实线长度(m)	实线面积(m²)
热熔反光型标线		车行道边缘线	白色实线	0.15	-	-	450	450	68
		不可跨越对向车道分界线	黄色实线	0.15	-	-	90	90	13.5
		可跨越对向车道分界线	黄色虚线	0.15	4	6	92	37	6
		人行横道斑马线(宽5米)	白色虚线	0.40	-	-	-	120	48
		停止线	白色实线	0.40	-	-	12	12	5
	主线方向	直行导向箭头标记[6米]	白色实线	5.4	-	-	3个	-	16.5
	主线方向	左转加右转导向箭头标记[6米]	白色实线	10.8	-	-	2个	-	21.6
		非机动车图案		1.5X1			6		9
	停车让行线		白色	10m²/个	-	-	-	-	10
	黄色网状线		黄色实线						60
	车让人+人行道预告标线		白色						30
	合计								287.6

交通标志工程量对照表

图例	交通标志名称	标志类型	版面尺寸(mm)	设置形式	标志数量
	简易指路标志	指示标志	3000X1200	单悬臂式	1
		指示标志	3000X1200	更新版面(路名)	2
	禁止车辆临时或长时停放标志 限制行驶速度(具体速度见平面图)	禁令标志	3000	单悬臂式	1
	注意儿童(荧光黄)	警告标志	边长900	单悬臂式	1
	线形诱导标志	警告标志	1600X600	双柱式	2
	人行横道指示标志	指示标志	边长800	单柱式	2
	桥梁荷载标志	禁令标志	ø800	附着式	2
	停车让行标志	组合标志	边长800	单柱式	2
	此路不通标志	指示标志	1000X1200	单柱式	1

附属设施工程量对照表

设施名称	情况说明	数量
单柱式路名牌	设置于路段人行道/绿化带内	2套
道口标柱	设置于道路沿线道口两侧	21根
减速垄	设置于道路沿线道口处	25米
太阳能黄色闪光灯	附着	1套

说明:

指路标志、车道指示标志等标志的版面内容需由施工单位根据设计图排版后提交建设单位、监理单位和交警支队审核和确认,需经以上单位确认后方可实施。

特别说明:本工程严格按照国家有关强制性标准设计,请业主、承包商、监理单位三方认真阅读本图纸发现问题及时与本单位联系解决以免造成损失。

江苏华里设计有限公司

市政行业(道路工程、桥梁工程)专业甲级 证书编号: A132006048
市政行业专业乙级 风景园林专项乙级 证书编号: A232006045

建设单位	南通市海门区临江新区管理委员会	批准	徐玉中	徐玉中	项目负责	徐晶晶	徐晶晶	设计阶段	专业	比例	设计编号	NT263811
工程项目	临江新区学南路新建工程	审定	杨秀鸿	杨秀鸿	专业负责	徐晶晶	徐晶晶	施工图	交通工程		图纸编号	JT-03
图纸名称	主要工程量对照表	审核	杨秀鸿	杨秀鸿	校对	徐晶晶	徐晶晶	设计	陆佳琪	阿尼礁	日期	2026.04

景观	电气
交通	给排水
道路	桥梁

特别说明：本工程严格按照国家有关强制性标准设计，请业主、承包商、监理单位认真阅读本文图纸发现问题及时与本单位联系解决以免造成损失。

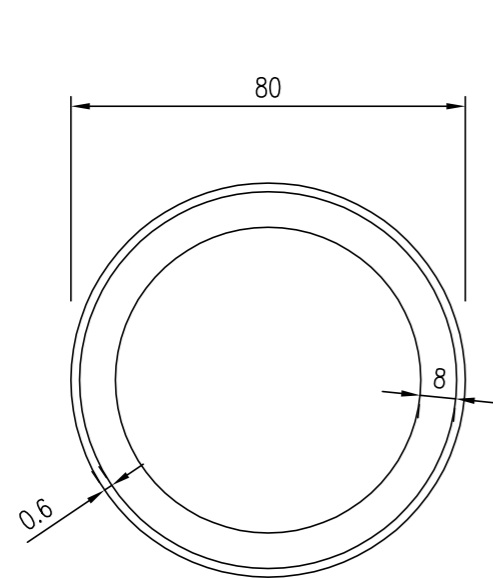

限速标志



限速质量标志

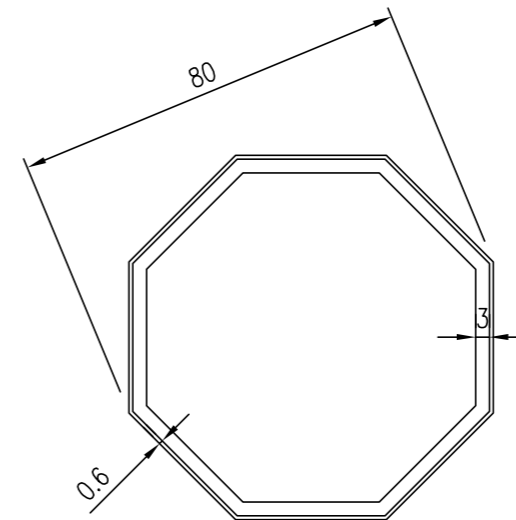

停车让行标志

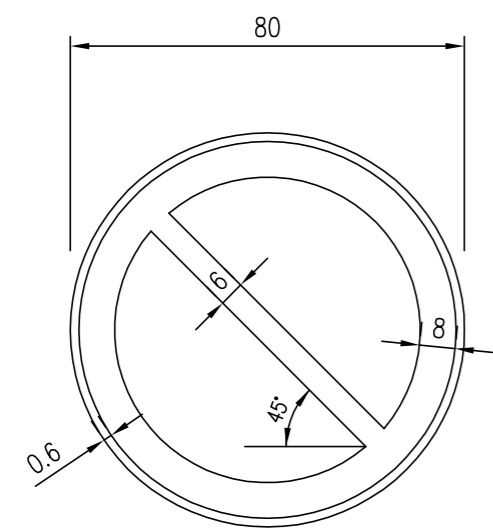

禁停标志

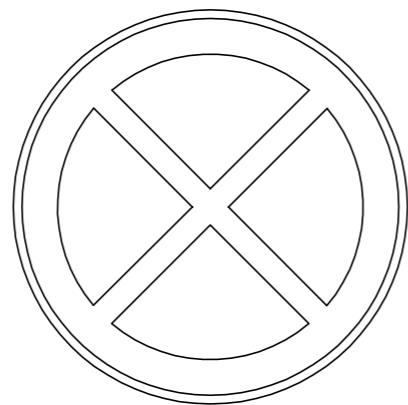

禁止鸣喇叭标志

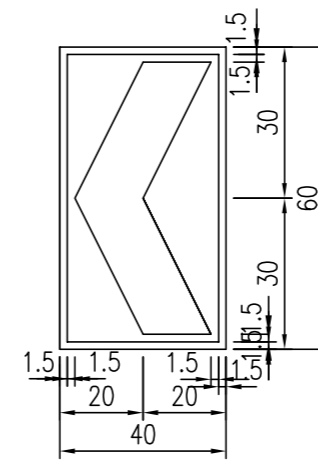
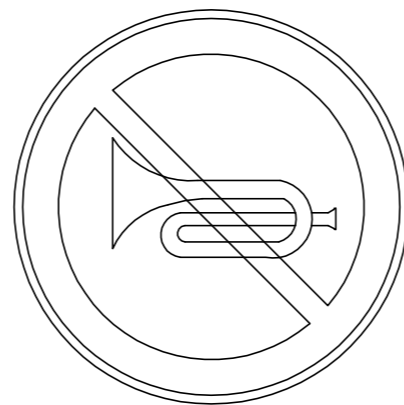

线形诱导标志

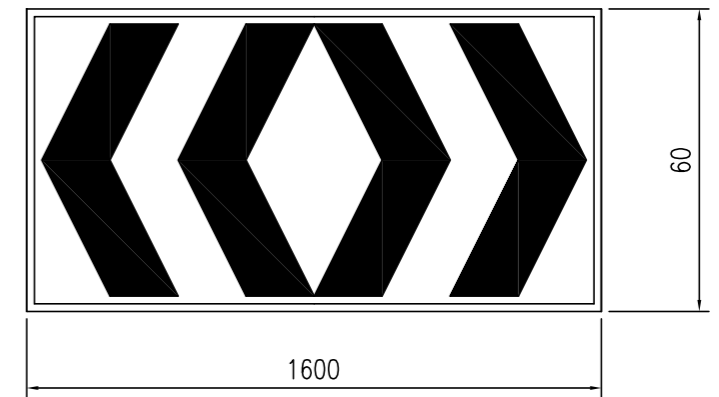

人行横道标志

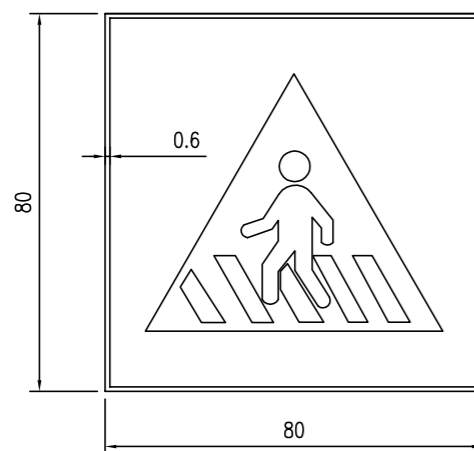

注意儿童标志

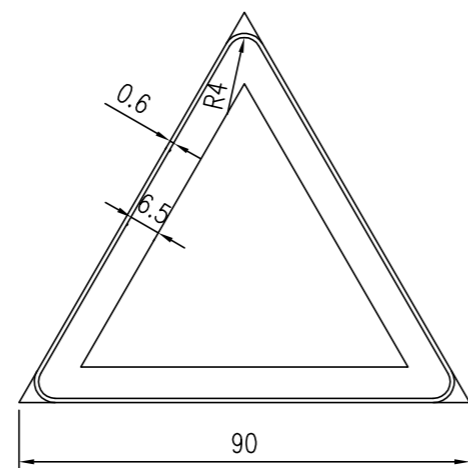

说明：

- 1、本图尺寸单位均为厘米。
- 2、图中各类标志牌版面尺寸及颜色均应符合《道路交通标志和标线》(GB 5768-2022)中的各项技术指标要求。

江苏华里设计有限公司

市政行业（道路工程、桥梁工程）专业甲级 证书编号：A132006048
市政行业专业乙级 风景园林专项乙级 证书编号：A232006045

建设单位	南通市海门区临江新区管理委员会	批准	徐玉中	徐玉中	项目负责	徐晶晶	徐晶晶	设计阶段	专业	比例	设计编号	NT263811
工程项目	临江新区学南路新建工程	审定	杨秀鸿	杨秀鸿	专业负责	徐晶晶	徐晶晶	施工图	交通工程		图纸编号	JT-05
图纸名称	交通标志版面大样图	审核	杨秀鸿	杨秀鸿	校对	徐晶晶	徐晶晶	设计	陆佳琪	阿凡达	日期	2026.04

景观	电气
交通	给排水
道路	桥梁

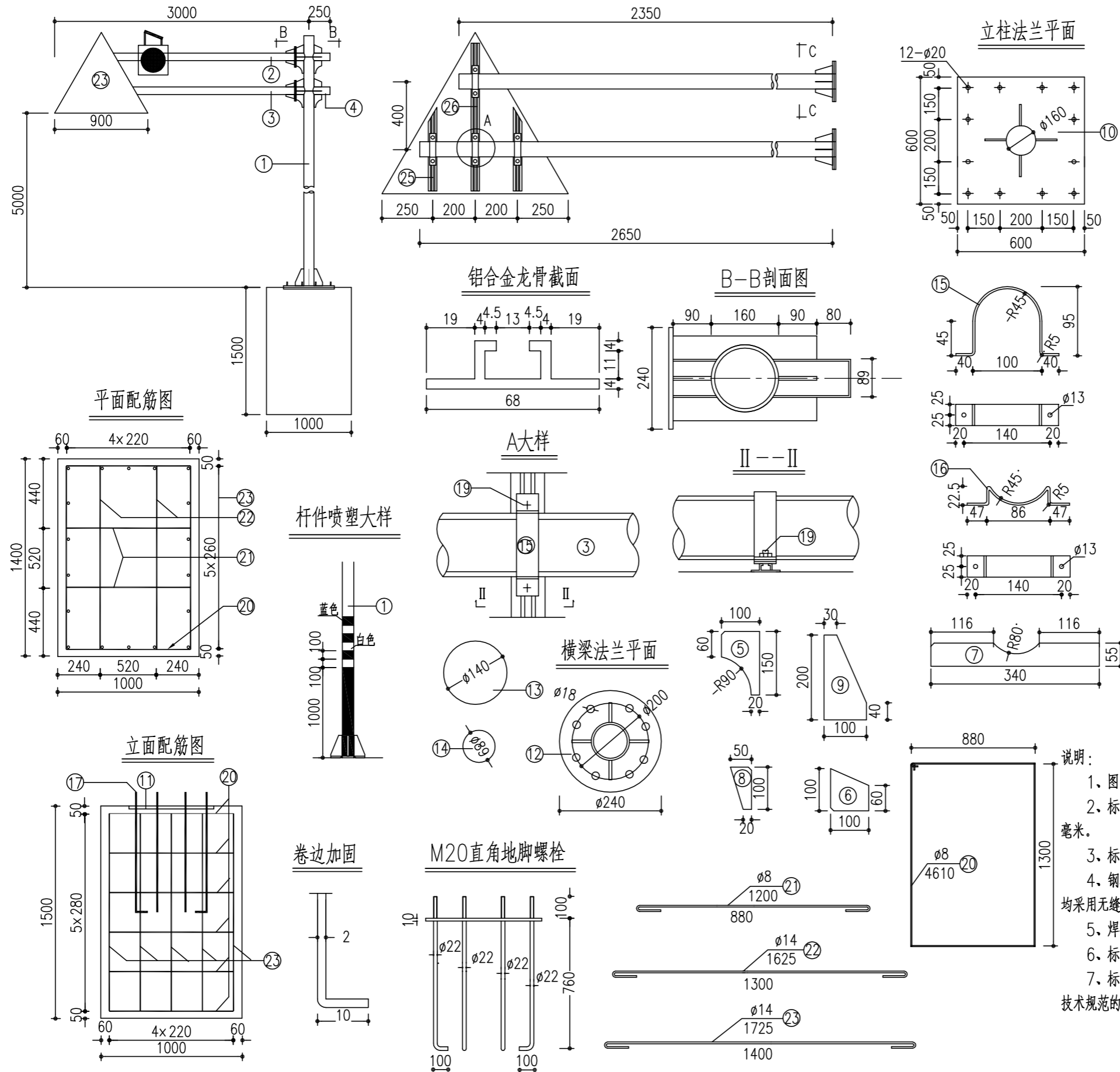

项目类别	材料名称	序号	截面 (mm)	长度 (mm)	数量	
金	热轧无缝钢管	1	φ140×8	5800	1	
		2	φ89×6	2350	1	
		3	φ89×6	2650	1	
		4	φ89×6	420	2	
属	钢板	5	100×8	150	4	
		6	100×8	100	4	
		7	55×8	340	4	
		8	50×8	100	8	
		9	100×10	200	4	
		10	600×16	600	1	
		11	600×5	600	1	
		12	φ240	12	4	
		13	φ140	5	1	
		14	φ89	5	4	
材	抱箍	15	50×5	412	4	
		16	50×5	254	4	
料	直角地脚螺栓 Q/ZB-185-73	17	M20	960	12	
		18	M16	40	16	
	六角螺栓 GB-5-76	19	M12	35	8	
		20	φ8	4610	6	
	钢筋	21	φ8	1200	2	
		22	φ14	1625	2	
		23	φ14	1725	18	
	铝合金板LF2	24	1120×2	1120	1	
	铝合金龙骨LD31	25		600	2	
		26		900	1	
	铝合金沉头铆钉 GB-869-86	27	M4	12	44	
	土工	25号砂 (m3)				2.1

- 说明:
- 图中尺寸均以毫米为单位。
 - 标志板与滑动铝槽采用铝合金铆钉连接，板面一侧铆钉应打磨平滑，铆钉间距为100毫米。
 - 标志板边缘均应按图折弯加固，矩形标志牌在其下缘留φ8孔以消雨水。
 - 钢材全部采用A3钢，螺栓表面镀锌350g/m²，钢管钢板等镀锌600g/m²；钢管均采用无缝钢管，热镀锌后喷塑处理。
 - 焊条采用T42，底座法兰与地脚螺栓为点焊。
 - 标志设置位置及立柱长度可根据地形参照国标有关规定进行调整。
 - 标志牌的安装及运输应符合《道路交通标志和标线》(GB 5768-2022)及施工技术规范的要求。

特别说明:本工程严格按照国家有关强制性标准设计,请业主、承包商、监理单位三方认真阅读本图,发现问题及时与本单位联系解决,以免造成损失。

江苏华里设计有限公司

市政行业(道路工程、桥梁工程)专业甲级 证书编号: A132006048
市政行业专业乙级 风景园林专项乙级 证书编号: A232006045

建设单位	南通市海门区临江新区管理委员会	批准	徐玉中	徐玉中	项目负责	徐晶晶	设计阶段	专业	比例	设计编号	NT263811
工程项目	临江新区学南路新建工程	审定	杨秀鸿		专业负责	徐晶晶	施工图	交通工程		图纸编号	JT-06
图纸名称	单悬臂式交通标志构造图一	审核	杨秀鸿		校对	徐晶晶	设计	陆佳琪	阿尼琪	日期	2026.04

景观	电气
交通	给排水
道路	桥梁

材料数量表

项目类别	材料名称	序号	截面 (mm)	长度 (mm)	数量	
金属	Q235B	1	∅159X10	6700	1	
		2	∅89X6	4150	2	
		3	∅89X6	420	2	
		5	100X150X8		8	
		6	100X100X8		8	
		7	55X8X340		8	
		9	100X200X12		4	
		10	∅400X25		1	
		11	∅400X20		1	
		12	∅300X12		4	
		14	∅89X5		4	
		抱箍	15	50X5	412	18
			16	50X5	254	18
		直角地脚螺栓 Q/ZB-185-73	17	M30	1380	6
	六角螺栓	18	M16	80	12	
	方头螺栓 GB-8-76	19	M12	35	36	
	铝合金板LF2	20	∅820X2		3	
	铝合金龙骨	21		700	3	
		22		500	6	
	铝合金沉头铆钉 GB-869-86	23	M4	12	80	

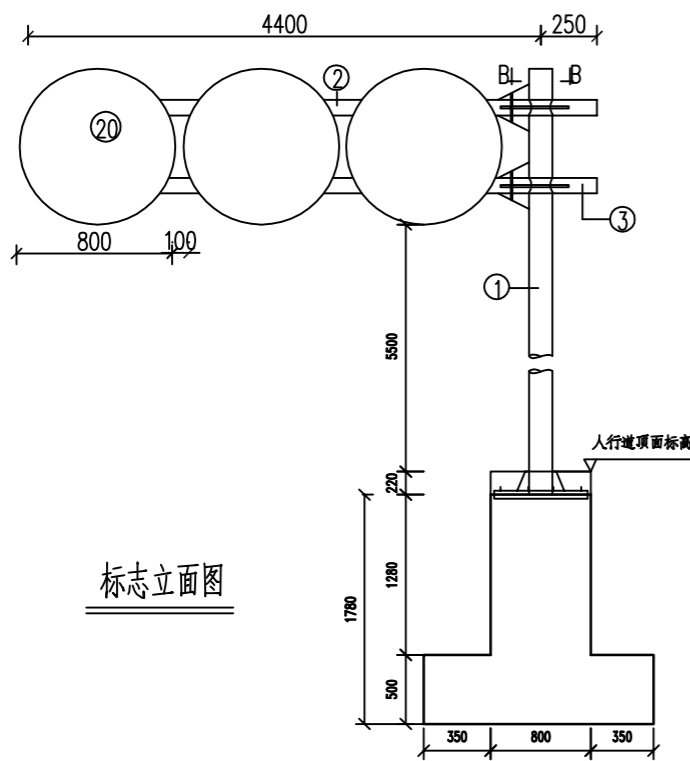

标志立面图

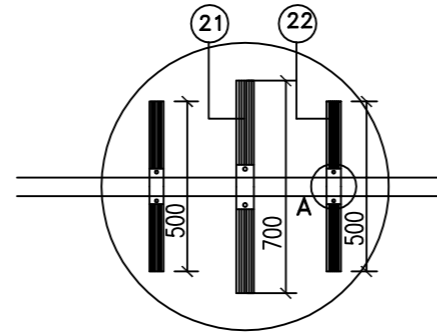

立柱法兰平面

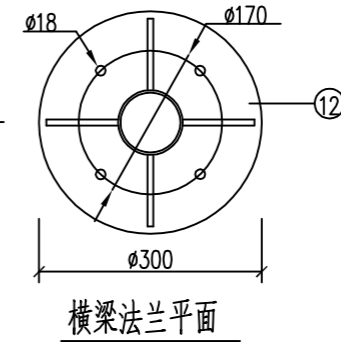
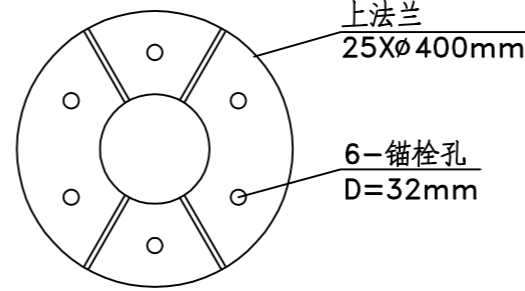

横梁法兰平面

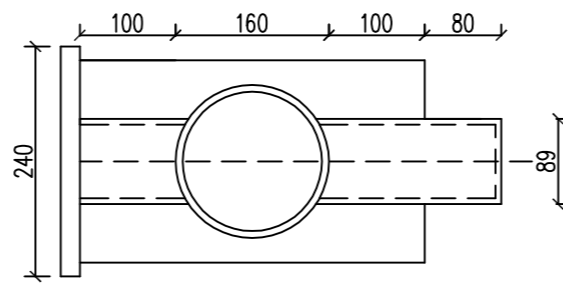

B-B剖面图

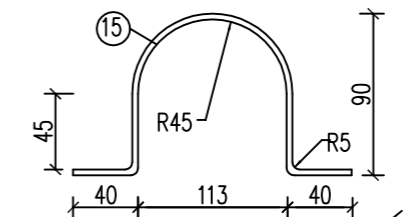

抱箍大样图

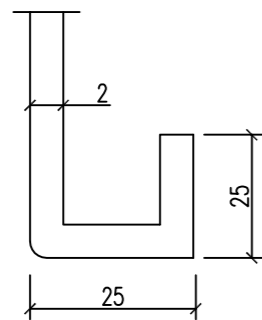

卷边加固

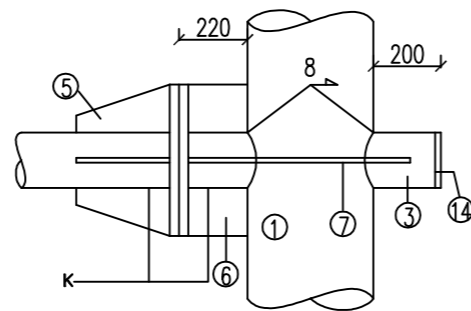

立柱与横梁连接部大样图

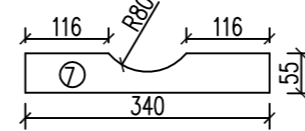

横梁加劲肋

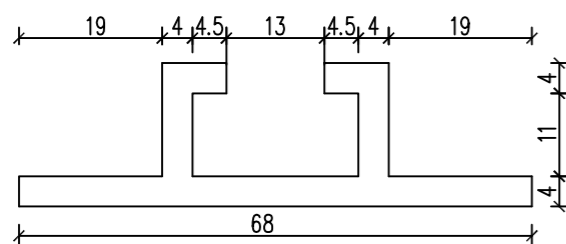

铝合金龙骨截面

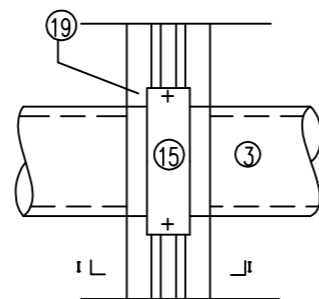

A大样

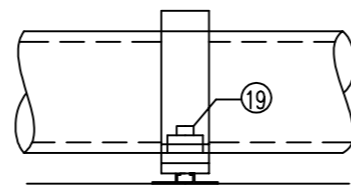

I-I剖面图

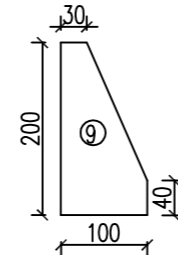

立柱法兰加劲肋

附注:

1. 本图尺寸均以毫米计。
2. 螺栓表面镀锌350g/m², 钢管钢板等镀锌600g/m²。
3. 焊条采用T42, 底座法兰与地脚螺栓之间为电焊。
4. 铝合金沉头铆钉, 用于铆接铝合金龙骨和铝合金, 间距为100mm。
5. 施工遇有平曲线段, 为保证将来安装标志版面与驾驶员的视线垂直, 应对预埋法兰盘参照国际标准进行适当的调整。
6. 标志牌的安装及运输符合GB5768.2-2022及施工技术规范的要求。
7. 线形诱导标志的基本单元尺寸应符合GB5768.2-2022中相关规定。
8. 杆件、标志背板和安装构件作喷塑处理, 颜色与路灯一致。
9. 配套基础为JC2。

特别说明: 本工程严格按照国家有关强制性标准设计, 请业主、承包商、监理单位认真阅读本图纸发现问题及时与本单位联系解决以免造成损失。

江苏华里设计有限公司

市政行业(交通工程、桥梁工程)专业甲级 证书编号: A132006048
市政行业专业乙级 风景园林专项乙级 证书编号: A232006045

建设单位	南通市海门区临江新区管理委员会	批准	徐玉中	徐玉中	项目负责人	徐晶晶	徐晶晶	设计阶段	专业	比例	设计编号	NT263811
工程项目	临江新区学南路新建工程	审定	杨秀鸿	杨秀鸿	专业负责	徐晶晶	徐晶晶	施工图	交通工程		图纸编号	JT-07
图纸名称	单悬臂式组合标志构造图(1/3)	审核	杨秀鸿	杨秀鸿	校对	徐晶晶	徐晶晶	设计	陆佳琪	阿尼欧	日期	2026.04

景观	电气
交通	给排水
道路	桥梁

特别说明：本工程严格按照国家有关强制性标准设计，请业主、承包商、监理单位认真阅读本文图纸发现问题及时与本单位联系解决以免造成损失。

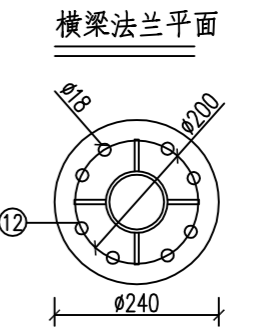
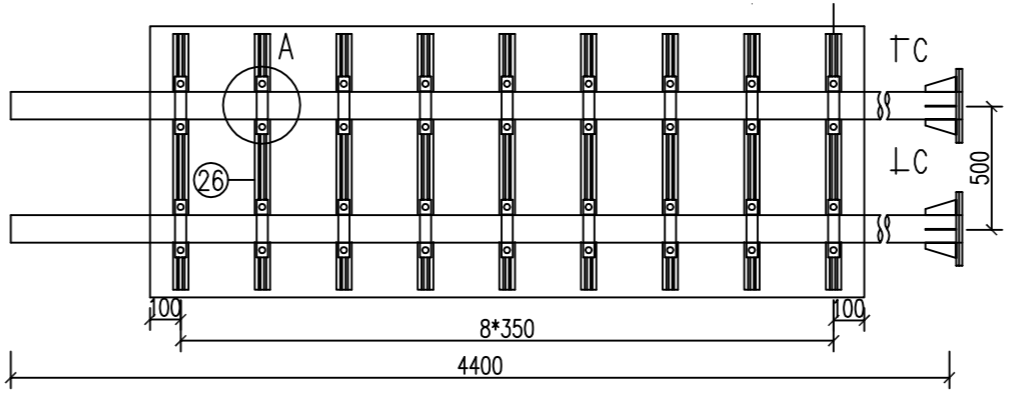
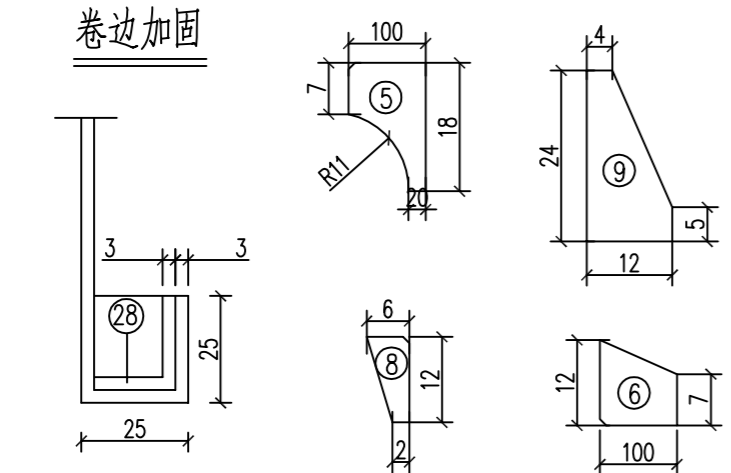
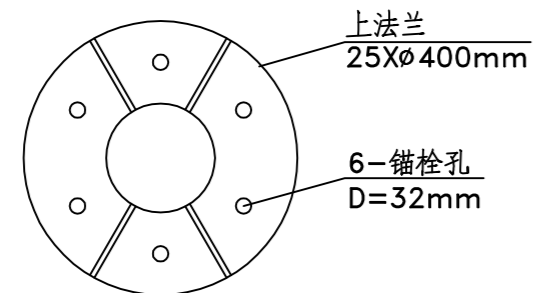
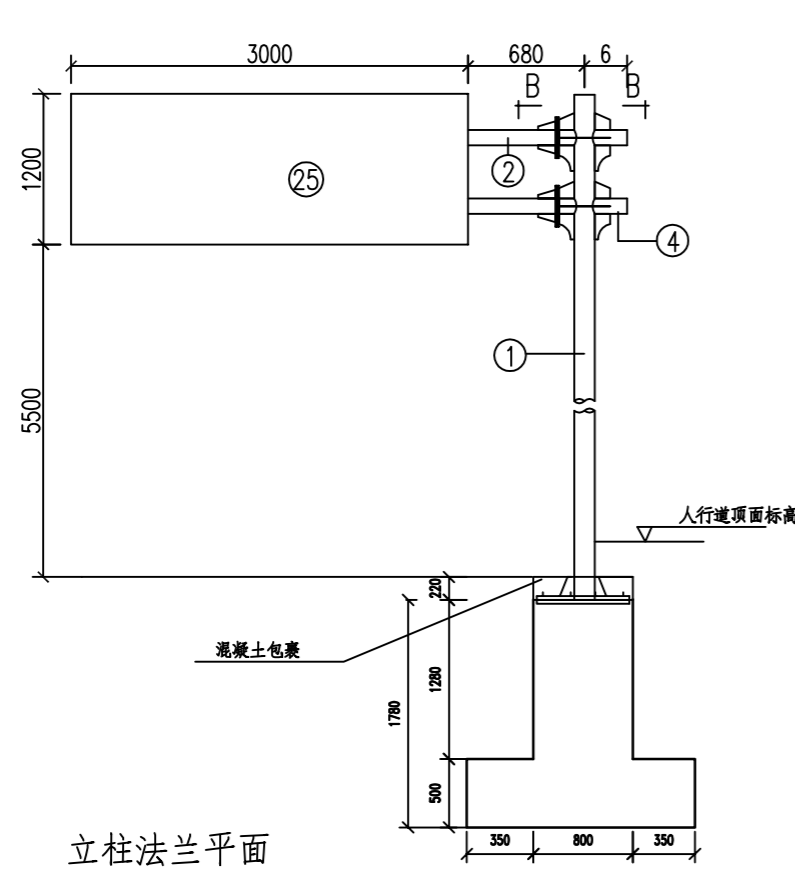

材料数量表

项目类别	材料名称	序号	截面 (mm)	长度 (mm)	数量		
金	热轧无缝钢管	1	φ140×8	6700	1		
	电焊钢管	2	φ89×6	4400	2		
属	钢板	4	φ89×6	440	2		
		5	100×8	150	4		
		6	100×8	100	4		
		7	55×8	340	4		
		8	50×8	100	8		
		9	100×10	200	4		
		10	600×16	600	1		
		11	600×5	600	1		
		12	φ240	12	4		
		13	φ140	5	1		
		14	φ89	5	4		
		材	抱箍	15	50×5	412	14
				16	50×5	254	14
				25	1220×2	3020	1
26				980	9		
料	铝合金沉头铆钉 GB-869-86	27	M4	12	112		
	铝合金角板	28	L25x25x3	6800	1		

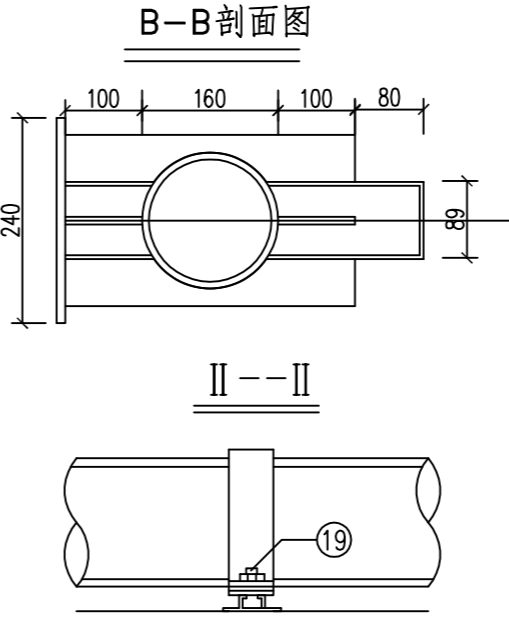
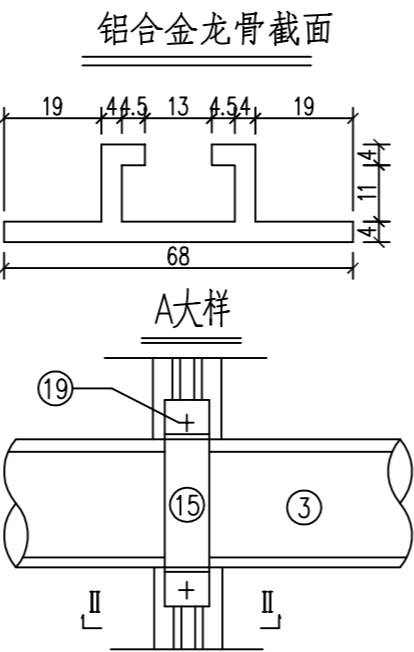
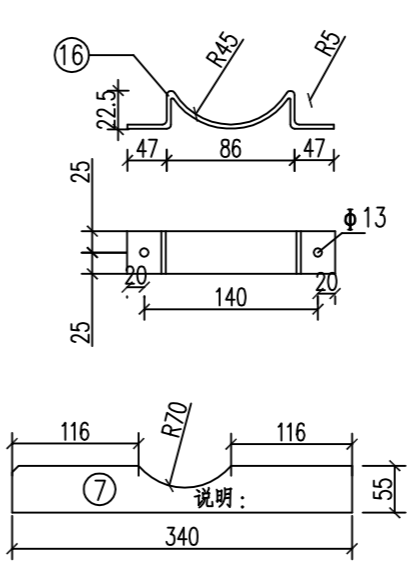
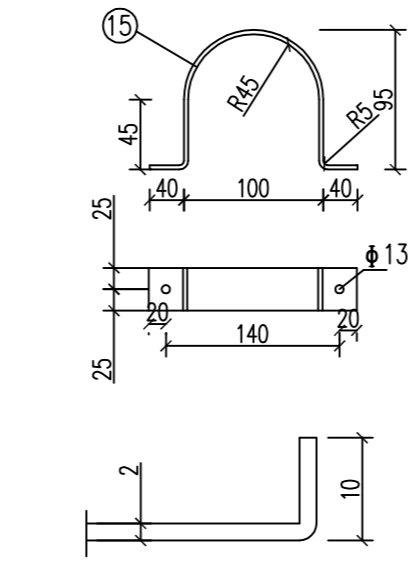

- 附注：
1. 本图尺寸均以毫米计。
 2. 螺栓表面镀锌350g/m², 钢管钢板等镀锌600g/m²。
 3. 焊条采用T42, 底座法兰与地脚螺栓之间为电焊。
 4. 铝合金沉头铆钉, 用于铆接铝合金龙骨和铝合金, 间距为100mm。
 5. 施工遇有平曲线段, 为保证将来安装的标志版面与驾驶员的视线垂直, 应对预埋法兰盘参照国际标准进行适当的调整。
 6. 标志牌的安装及运输符合GB5768.2-2022及施工技术规范的要求。
 7. 线形诱导标志的基本单元尺寸应符合GB5768.2-2022中相关规定。
 8. 杆件、标志背板和安装构件作喷塑处理, 颜色与路灯一致。
 9. 配套基础为JC2。

江苏华里设计有限公司
 市政行业(交通工程、桥梁工程)专业甲级 证书编号: A132006048
 市政行业专业乙级 风景园林专项乙级 证书编号: A232006045

建设单位	南通市海门区临江新区管理委员会	批准	徐玉中	徐玉中	项目负责人	徐晶晶	设计阶段	专业	比例	设计编号	NT263811
工程项目	临江新区学南路新建工程	审定	杨秀鸿		专业负责	徐晶晶	施工图	交通工程		图纸编号	JT-07
图纸名称	单悬臂式组合标志构造图(2/3)	审核	杨秀鸿		校对	徐晶晶	设计	陆佳琪	阿尼威	日期	2026.04

景观	电气
交通	给排水
道路	桥梁

特别说明:本工程严格按照国家有关强制性标准设计,请业主、承包商、监理单位三方认真阅读本图纸发现问题及时与本单位联系解决以免造成损失。

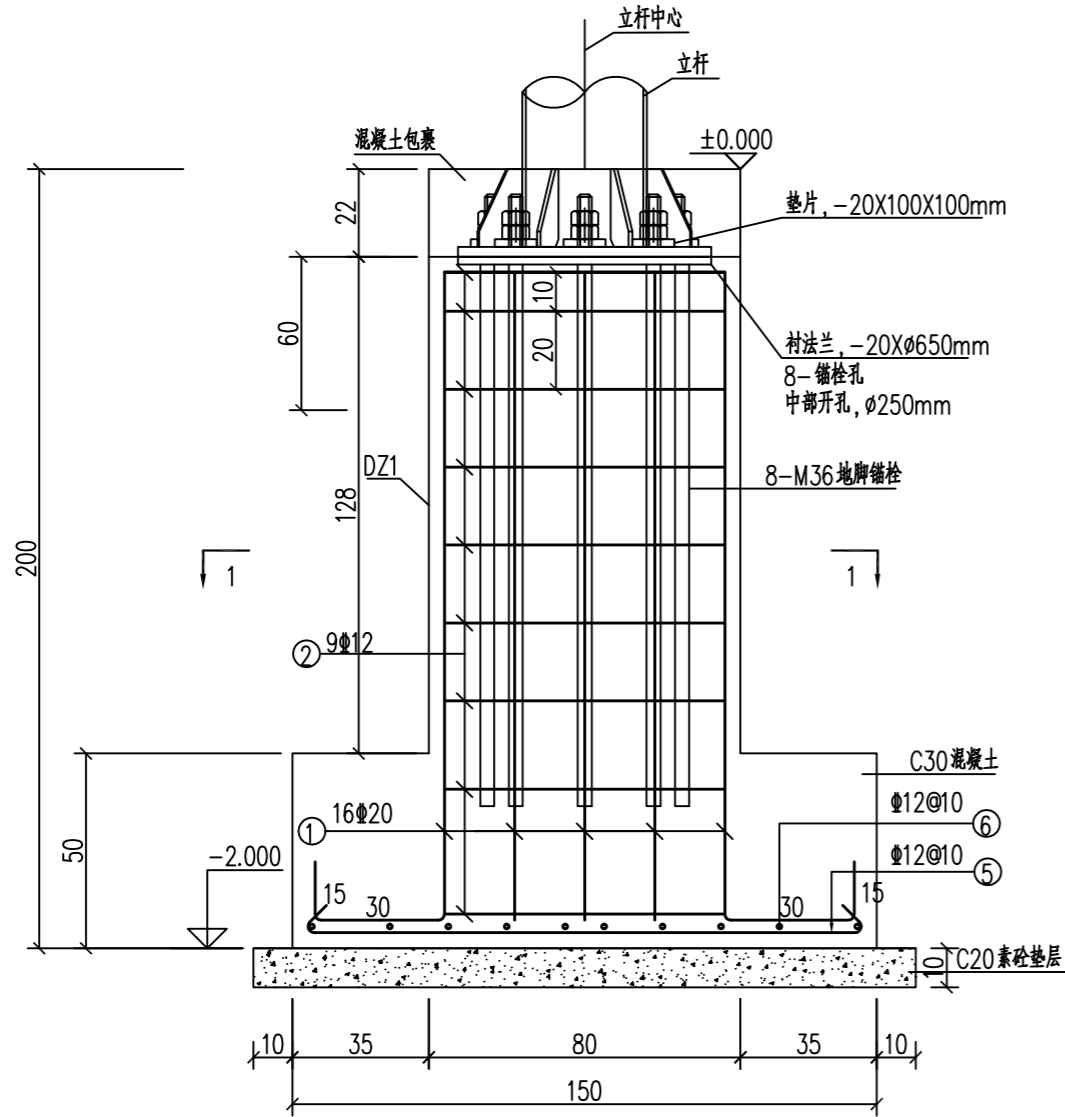

JC2 剖面详图

材料用量表(单个)

编号	规格 (mm)	直径 (mm)	每根长 (mm)	根数	总长 (m)	单位重 (kg/m)	总重 (kg)
1	150x1660	20	2110	16	33.76	2.470	83.4
2	80x718	12	3032	9	27.29	0.888	24.2
3	80x718	12	1996	18	35.93	0.888	31.9
4	80x718	12	878	18	15.81	0.888	14.0
5	80x1420	12	1580	15	23.70	0.888	21.0
6	80x1420	12	1580	15	23.70	0.888	21.0
合计	C20素砂: 0.289m ³ C30 砼: 2.09m ³ 钢筋: 195.5kg						

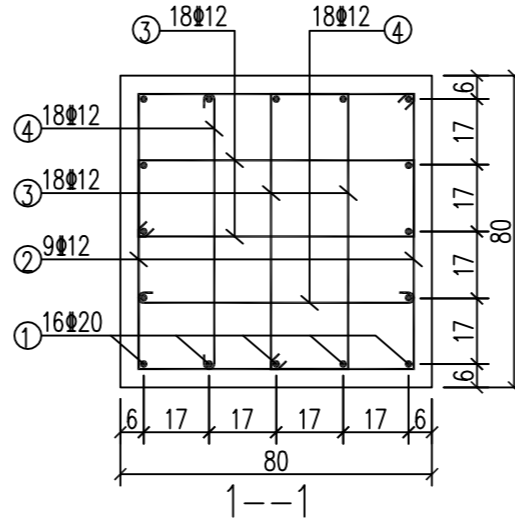

M36地脚锚栓详图

Q235

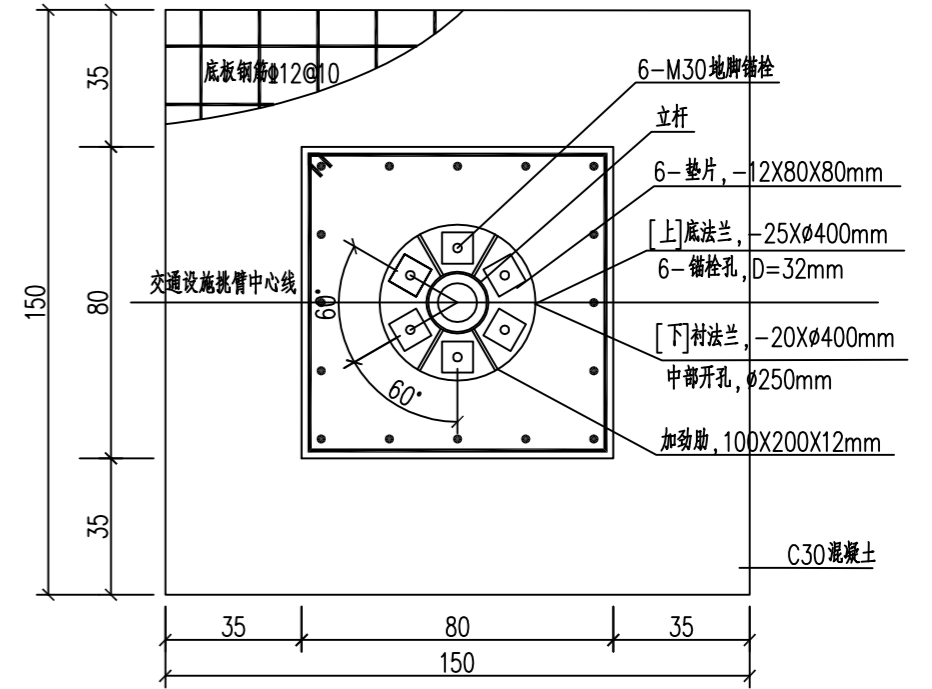

JC2 平面详图

材料用量表(单个)

项目	数量	单位重 (kg)	总重 (kg)
衬法兰Q235钢板 φ650*20	1	66.4	66.4
M36地脚螺栓, 配套双螺母L=1580	8套		
垫片Q235钢板 100*100*20	8	1.90	15.2

说明:

- 1、本图尺寸除以标明外,其余均以厘米为单位。
- 2、施工时须注意基础结构与交通设施挑臂相对角度与图中一致。
- 3、基础地基承载力不小于100kPa,若不满足条件,地基用级配碎石,换填至设计标高,分层夯实,分层厚度200mm,压实系数不小于0.97,施工及验收要求按《建筑地基处理技术规范》(JGJ79-2012)执行。
- 4、本工程±0.000相当于该处的人行道设计标高或分隔带顶标高。
- 5、钢筋保护层厚度40mm。
- 6、施工中若发现杆件基础与现状管道冲突,及时与设计单位沟通调整方案,不得自行处置。
- 7、基础采用C30混凝土,螺纹钢筋材质为HRB400。
- 8、基础施工完成后,绿化带采用6%灰土回填致标高-0.5m(可根据绿化设计调整);人行道采用6%灰土回填到基础面;回填土必须两侧同时回填并分层压实,分层厚度不得大于25cm,压实度不小于0.95。剩余部分采用素土回填,回填土料不得用含有树根、草皮、腐殖物的土和淤泥质土,压实度同道路标准。
- 9、若杆件位于分隔带中,则杆件中心位于绿化带中心;若杆件位于人行横道上,则杆件中心距侧石边缘50cm。
- 10、本基础大样图适用于单悬臂式指路标志二和单悬臂式禁令组合标志所需的基础。

江苏华里设计有限公司

市政行业(交通工程、桥梁工程)专业甲级 证书编号: A132006048
市政行业专业乙级 风景园林专项乙级 证书编号: A232006045

建设单位	南通市海门区临江新区管理委员会	批准	徐玉中	徐玉中	项目负责	徐晶晶	设计阶段	专业	比例	设计编号	NT263811
工程项目	临江新区学南路新建工程	审定	杨秀鸿		专业负责	徐晶晶	施工图	交通工程		图纸编号	JT-07
图纸名称	单悬臂式组合标志构造图(3/3)	审核	杨秀鸿		校对	徐晶晶	设计	陆佳琪	阿尼威	日期	2026.04

景观	电气
交通	给排水
道路	桥梁

特别说明:本工程严格按照国家有关强制性标准设计,请业主、承包商、监理单位认真阅读本图纸发现问题及时与本单位联系解决以免造成损失。

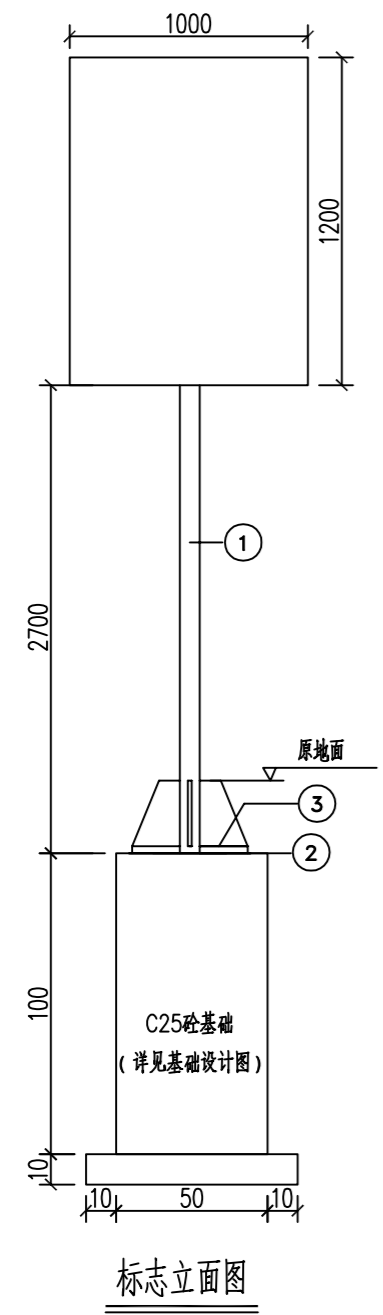

标志立面图

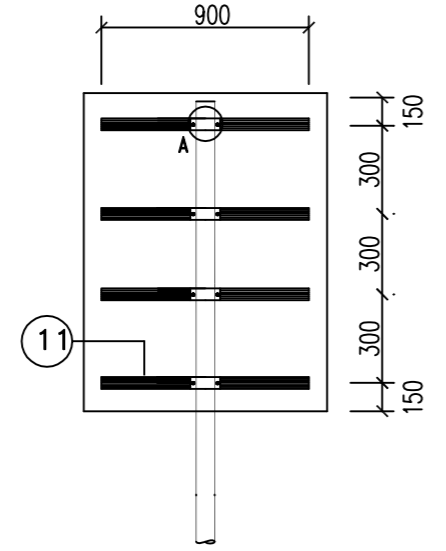

标志板背面连接图

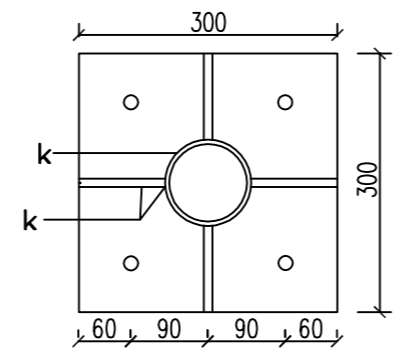

立柱法兰平面

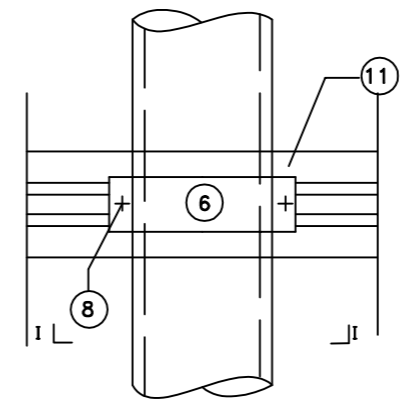

A大样

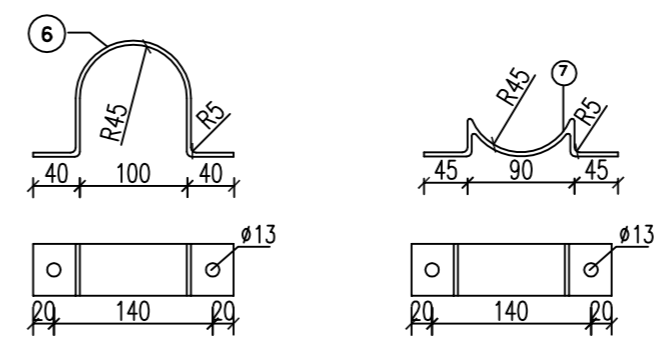

抱箍大样图

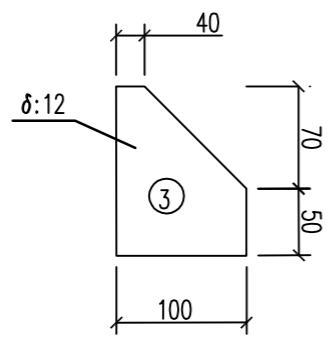

立柱法兰加劲肋

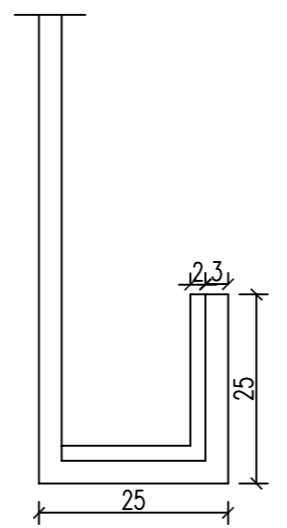

卷边加固

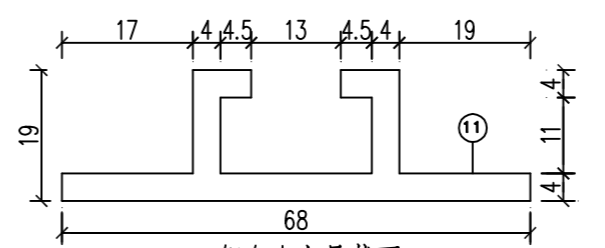

铝合金龙骨截面

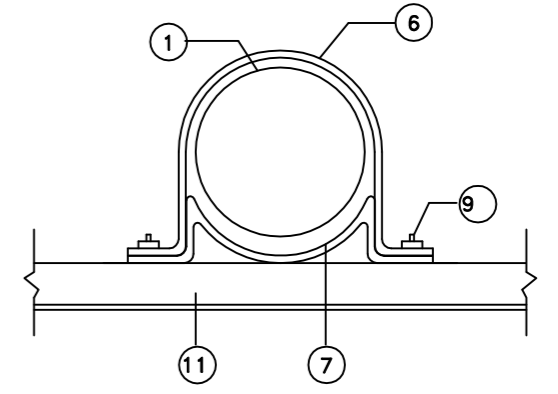

I-I

材料数量表

项目类别	材料名称	序号	截面 (mm)	长度 (mm)	数量
金属	Q355B	1	Φ89X 6	3900	1
	钢板	2	300 X 300X12		2
		3	100 X120X12		4
		4	Φ89X5		1
		5	300 X 300X12		1
		6	50 X 5	343.76	4
	抱箍	7	50 X 5	222.22	4
		8	M24	1130	4
	直角地脚螺栓 Q/ZB-185-73	9	M12	35	4
	方头螺栓 GB-8-76	10	1020x1220x2		1
	铝合金板	11		900	4
	铝合金沉头铆钉 GB-869-86	12	M4	12	46

附注:

1. 本图尺寸均以毫米计。
2. 螺栓表面镀锌350g/m², 钢管钢板等镀锌600g/m²。
3. 焊条采用T42, 底座法兰与地脚螺栓之间为电焊。
4. 铝合金沉头铆钉, 用于铆接铝合金龙骨和铝合金, 间距为100mm。

江苏华里设计有限公司

市政行业(交通工程、桥梁工程)专业甲级 证书编号: A132006048
市政行业专业乙级 风景园林专项乙级 证书编号: A232006045

建设单位	南通市海门区临江新区管理委员会	批准	徐玉中	徐玉中	项目负责	徐晶晶	徐晶晶	设计阶段	专业	比例	设计编号	NT263811
工程项目	临江新区学南路新建工程	审定	杨秀鸿	杨秀鸿	专业负责	徐晶晶	徐晶晶	施工图	交通工程		图纸编号	JT-09
图纸名称	单柱式交通标志构造图——单柱式此路不通标志	审核	杨秀鸿	杨秀鸿	校对	徐晶晶	徐晶晶	设计	陆佳琪	陆佳琪	日期	2026.04

景观	电气
交通	给排水
道路	桥梁

特别说明：本工程严格按照国家有关强制性标准设计，请业主、承包商、监理单位认真阅读全文图纸发现问题及时与本单位联系解决以免造成损失。

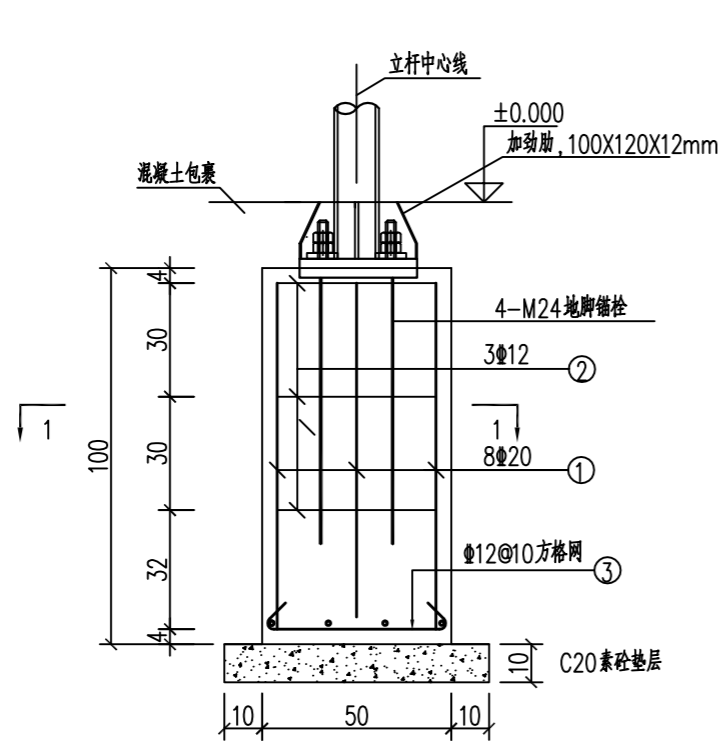

JC1 剖面详图

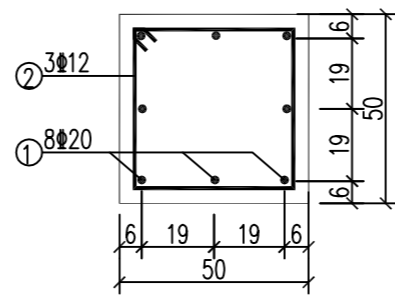

1--1

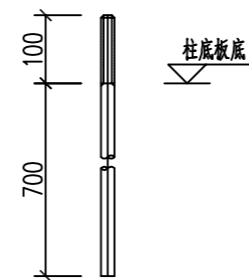

M24地脚螺栓详图

Q235

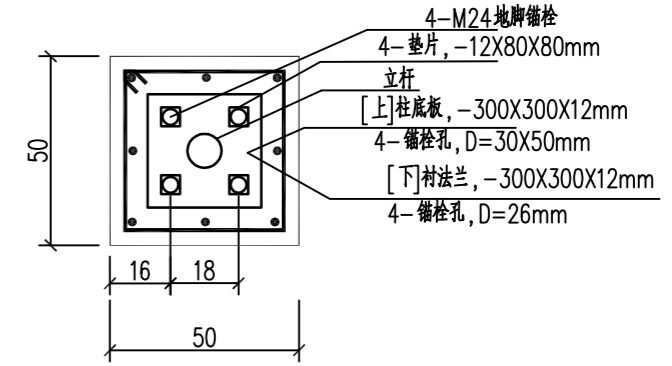

JC1 平面详图

材料用量表(单个)

编号	略图 (mm)	直径 (mm)	每根长 (mm)	根数	总长 (m)	单位重 (kg/m)	总重 (kg)
1		20	1020	8	8.16	2.470	10.63
2		12	1780	3	5.34	0.888	4.74
3		12	580	10	5.80	0.888	5.15
合计	C20素砼: 0.049m ³ C30 砼: 0.25m ³ 钢筋: 20.52kg						

材料用量表(单个)

项目	数量	单位重 (kg)	总重 (kg)
衬法兰Q235钢板 300*300*12	1	8.49	8.49
M24地脚螺栓, 配套双螺母 L=800	4套		
垫片Q235钢板 80*80*12	4	0.6	2.41

说明:

- 1、本图尺寸除以标明外，其余均以厘米为单位。
- 2、本工程±0.000相当于该处分隔带侧石顶面设计标高或人行道顶面标高。
- 3、钢筋保护层厚度40mm。
- 4、基础采用C30混凝土，螺纹钢筋材质为HRB400。
- 5、基础施工完成后，采用素土回填，回填土料不得用含有树根、草皮、腐殖物的土和淤泥质土，压实度同道路标准。回填土必须两侧同时回填并分层压实，分层厚度不得大于25cm，压实度不小于95%。
- 6、施工中若发现杆件基础与现状管道冲突，及时与设计单位沟通确认调整方案，不得自行处置。
- 7、若杆件位于分隔带中，则杆件中心位于绿化带中心；若杆件位于人行横道上，则杆件中心距侧石边缘50cm。
- 8、本基础大样图适用于单柱式标志。

江苏华里设计有限公司

市政行业(交通工程、桥梁工程)专业甲级 证书编号: A132006048
市政行业专业乙级 风景园林专项乙级 证书编号: A232006045

建设单位	南通市海门区临江新区管理委员会	批准	徐玉中	徐玉中	项目负责	徐晶晶	徐晶晶	设计阶段	专业	比例	设计编号	NT263811
工程项目	临江新区学南路新建工程	审定	杨秀鸿	杨秀鸿	专业负责	徐晶晶	徐晶晶	施工图	交通工程		图纸编号	JT-09
图纸名称	单柱式交通标志构造图——单柱式此路不通标志	审核	杨秀鸿	杨秀鸿	校对	徐晶晶	徐晶晶	设计	陆佳琪	阿尼碳	日期	2026.04

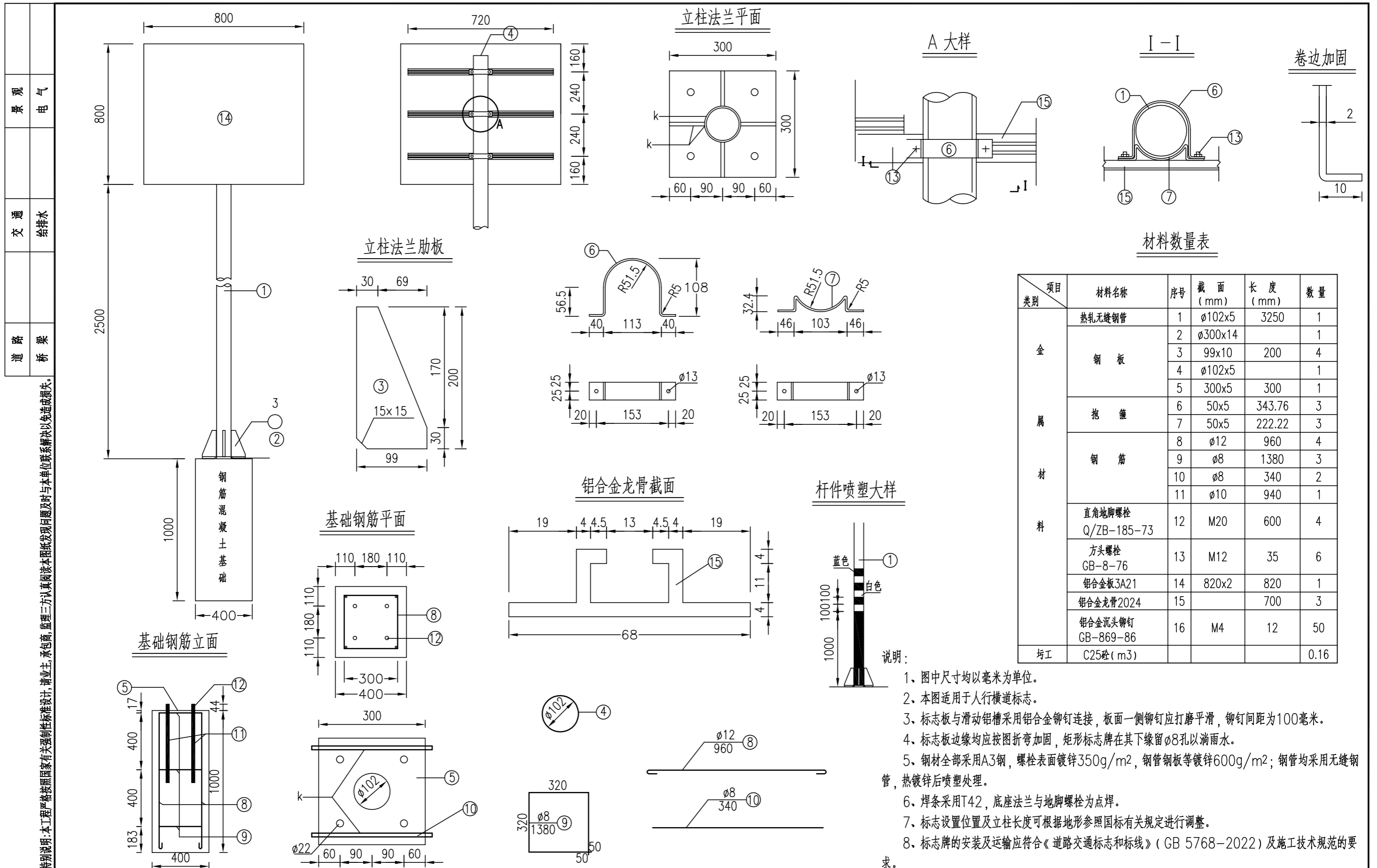

特别说明:本工程严格按照国家有关强制性标准设计,请业主、承包商、监理单位三方认真阅读本图纸发现问题及时与本单位联系解决以免造成损失。

类别	项目	材料名称	序号	截面 (mm)	长度 (mm)	数量
金属材料	金	热轧无缝钢管	1	φ102x5	3250	1
		钢板	2	φ300x14		1
			3	99x10	200	4
			4	φ102x5		1
			5	300x5	300	1
	抱箍	6	50x5	343.76	3	
		7	50x5	222.22	3	
	钢筋	8	φ12	960	4	
		9	φ8	1380	3	
		10	φ8	340	2	
		11	φ10	940	1	
材料	直角地脚螺栓	12	M20	600	4	
	方头螺栓	13	M12	35	6	
	铝合金板3A21	14	820x2	820	1	
	铝合金龙骨2024	15		700	3	
	铝合金沉头铆钉	16	M4	12	50	
圬工		C25砼 (m3)			0.16	

- 说明:
- 1、图中尺寸均以毫米为单位。
 - 2、本图适用于人行横道标志。
 - 3、标志板与滑动铝槽采用铝合金铆钉连接,板面一侧铆钉应打磨平滑,铆钉间距为100毫米。
 - 4、标志板边缘均应按图折弯加固,矩形标志牌在其下缘留φ8孔以滴雨水。
 - 5、钢材全部采用A3钢,螺栓表面镀锌350g/m²,钢管钢板等镀锌600g/m²;钢管均采用无缝钢管,热镀锌后喷塑处理。
 - 6、焊条采用T42,底座法兰与地脚螺栓为点焊。
 - 7、标志设置位置及立柱长度可根据地形参照国标有关规定进行调整。
 - 8、标志牌的安装及运输应符合《道路交通标志和标线》(GB 5768-2022)及施工技术规范的要求。

江苏华里设计有限公司
 市政行业(道路工程、桥梁工程)专业甲级 证书编号: A132006048
 市政行业专业乙级 风景园林专项乙级 证书编号: A232006045

建设单位	南通市海门区临江新区管理委员会	批准	徐玉中	徐玉中	项目负责	徐晶晶	设计阶段	专业	比例	设计编号	NT263811
工程项目	临江新区学南路新建工程	审定	杨秀鸿		专业负责	徐晶晶	施工图	交通工程		图纸编号	JT-08
图纸名称	单柱式交通标志构造图(1/2)	审核	杨秀鸿		校对	徐晶晶	设计	陆佳琪	阿尼祺	日期	2026.04

景观	电气
交通	给排水
道路	桥梁

特别说明:本工程严格按照国家有关强制性标准设计,请业主、承包商、监理单位认真阅读本图纸发现问题及时与本单位联系解决以免造成损失。

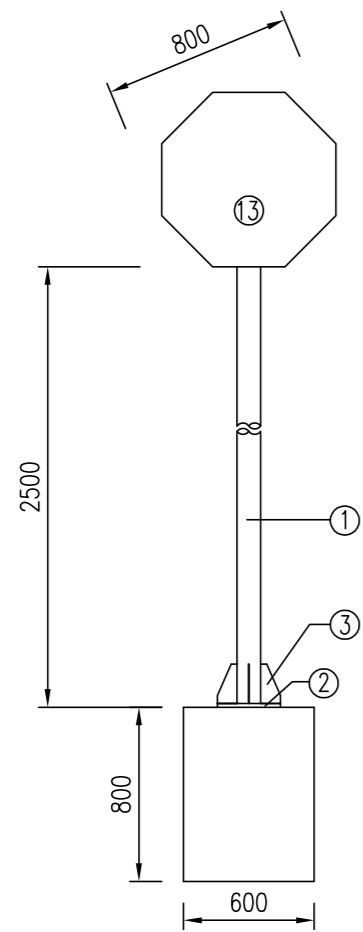

基础钢筋立面

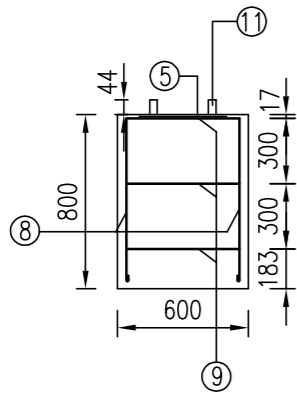

卷边加固

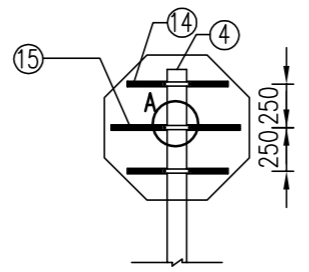
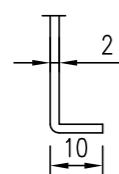

立柱法栏肋板

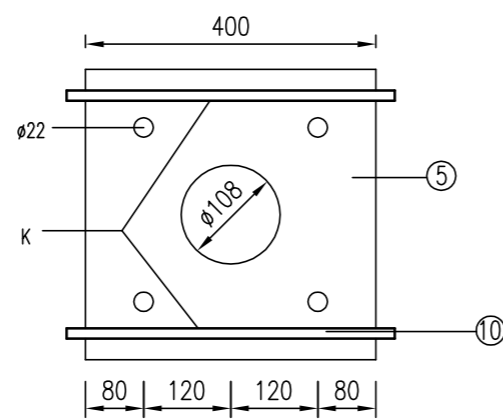
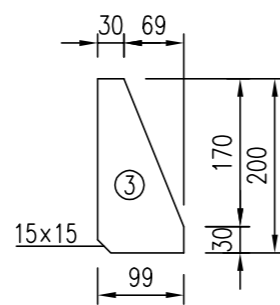

基础钢筋平面

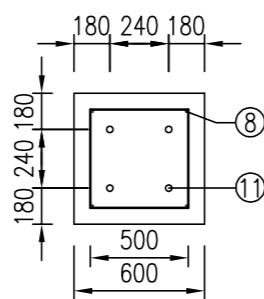

立柱法栏平面

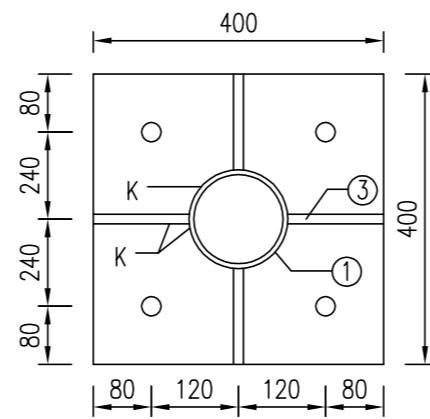

铝合金龙骨截面

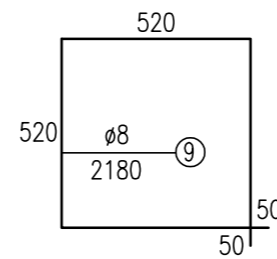
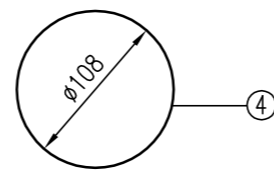
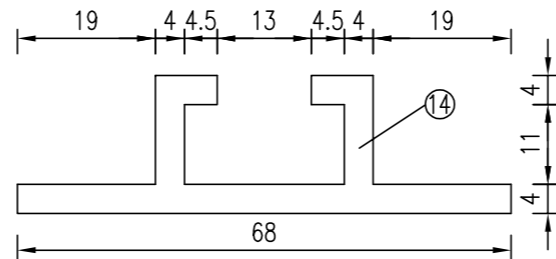

A大样

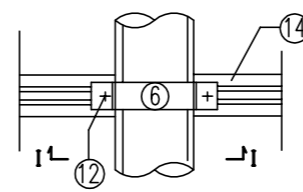

I-I

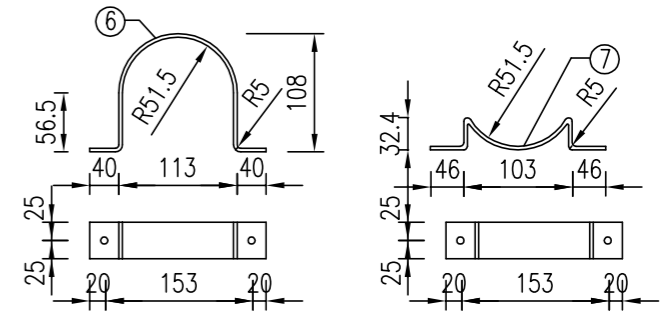
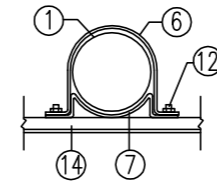

材料数量表

项目类别	材料名称	序号	截面 (mm)	长度 (mm)	数量	
金属材料	热轧无缝钢管	1	∅102x5	3250	1	
	钢板	2	400x14	400	1	
		3	99x10	200	4	
		4	108x5	108	1	
		5	400x5	400	1	
		6	50x5	343.76	3	
	抱箍	7	50x5	222.22	3	
		8	∅12	860	4	
	钢筋	9	∅8	2180	3	
		10	∅8	440	2	
		11	M20	600	4	
	材料	直角地脚螺栓 Q/ZB-185-73	11	M20	600	4
		方头螺栓 GB-8-76	12	M12	35	6
		铝合金板3A21	13	820x2	820	1
		铝合金龙骨2024	14		500	2
			15		700	1
铝合金沉头铆钉 GB-869-86	16	M4	12	40		
圬工	C25砼 (m3)				0.29	

说明:

1. 本图尺寸单位均为毫米。
2. 标志板与滑动铝槽采用铝合金铆钉连接,板面一侧铆钉应打磨平滑,铆钉间距为100毫米。
3. 标志板边缘均应按图折弯加固,矩形标志牌在其下缘留∅8孔以滴雨水。
4. 钢材全部采用A3钢,螺栓表面镀锌350g/m²,钢管钢板等镀锌600g/m²;钢管均采用无缝钢管,热镀锌后喷塑处理。
5. 焊条采用T42,底座法兰与地脚螺栓为点焊。
6. 标志设置位置及立柱长度可根据地形参照国标有关规定进行调整。
7. 标志牌的安装及运输应符合《道路交通标志和标线》(GB 5768-2022)及施工技术规范的要求。

江苏华里设计有限公司

市政行业(道路工程、桥梁工程)专业甲级
市政行业专业乙级 风景园林专项乙级

证书编号: A132006048
证书编号: A232006045

建设单位	南通市海门区临江新区管理委员会	批准	徐玉中	徐玉中	项目负责	徐晶晶	设计阶段	专业	比例	设计编号	NT263811
工程项目	临江新区学南路新建工程	审定	杨秀鸿		专业负责	徐晶晶	施工图	交通工程		图纸编号	JT-08
图纸名称	单柱式交通标志构造图(2/2)	审核	杨秀鸿		校对	徐晶晶	设计	陆佳琪	阿尼琪	日期	2026.04

景观	电气
交通	给排水
道路	桥梁

特别说明:本工程严格按照国家有关强制性标准设计,请业主、承包商、监理单位认真阅读本图纸发现问题及时与本单位联系解决以免造成损失。

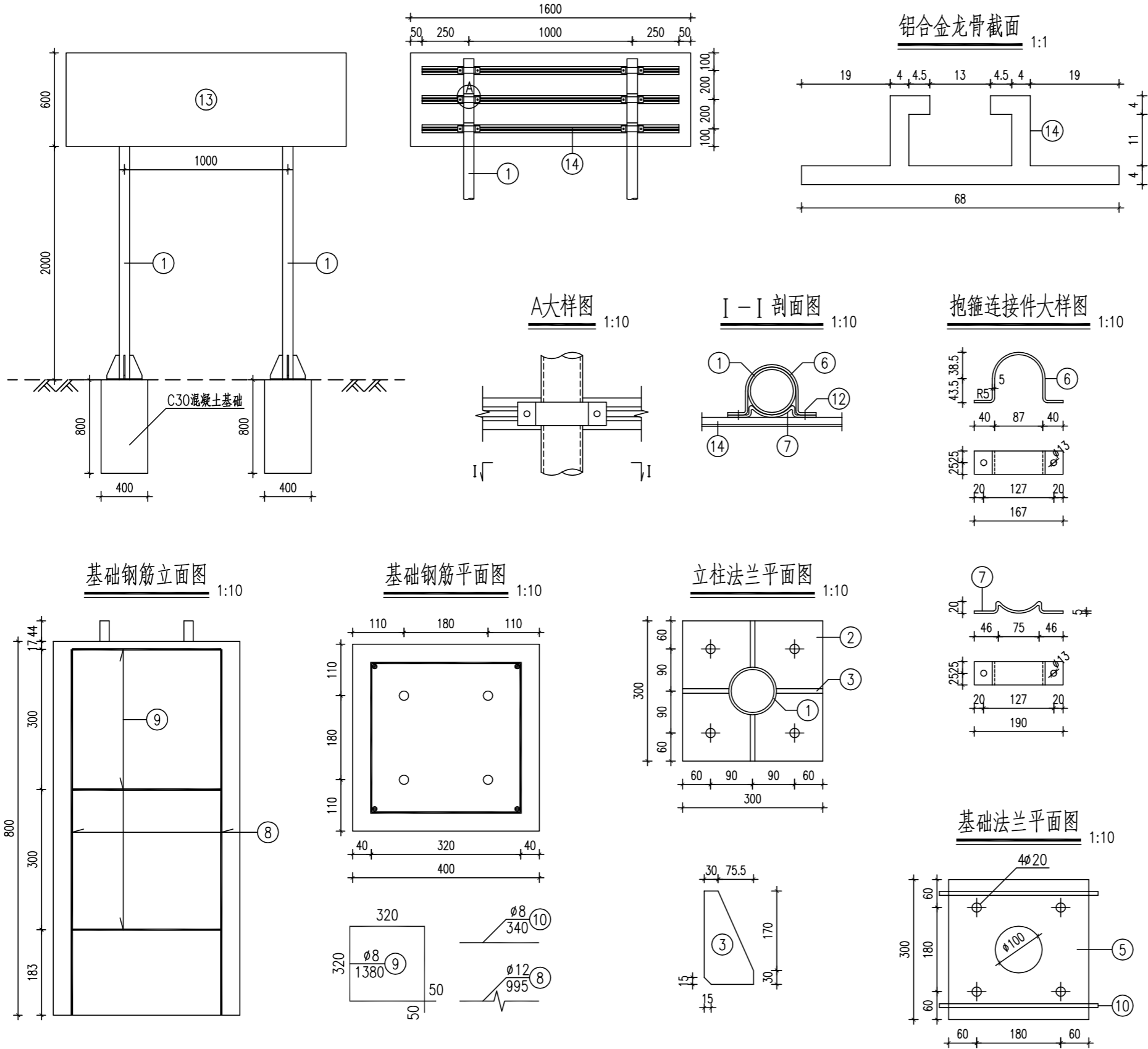

项目类别	材料名称	编号	截面	长度 (mm)	数量 (个)	单件重 (kg)	合计 (kg)
金属材料	焊接钢管	1	∅80X3	2750	2	14.84	29.68
	钢板	2	300X14	300	1	9.89	40.31
		3	80X10	200	8	1.65	
		4	∅76X5	76	2	0.18	
		5	300X5	300	2	3.53	
		6	38.5X5	276.94	6	0.54	
	抱箍	7	38.5X5	181.98	6	0.36	10.90
		8	∅12	995	8	0.88	
		9	∅8	1380	6	0.55	
	钢筋	10	∅8	340	4	0.13	14.24
		11	M20	600	8	1.69	
	直角地脚螺栓	12	M12	35	12	0.06	15.13
	方头螺栓	13	M12	35	12	0.06	
	铝合金板	14	1600X2	600	1	9.52	
	铝合金龙骨	15		1500	3	1.84	
铝合金沉头铆钉	15	M4	12	96	0.0005		
反光膜(m ²)			IV类		1.92	1.92	
基础	C30混凝土(m ³)					0.26	

附注:

- 1、本图尺寸除注明外,其余均以mm计。
- 2、钢材全部采用Q235B钢,螺栓表面镀锌350g/m,钢管钢板等镀锌600g/m
- 3、版面边框采用凹弧式抱边铝合金型材或全工程塑料框架结构。
- 4、焊条采用T42,底座法兰与地脚螺栓之间点焊。
- 5、铝合金沉头铆钉用于铆接铝合金龙骨和铝合金板,间距为100mm(图中未示出)。

江苏华里设计有限公司

市政行业(道路工程、桥梁工程)专业甲级 证书编号: A132006048
市政行业专业乙级 风景园林专项乙级 证书编号: A232006045

建设单位	南通市海门区临江新区管理委员会	批准	徐玉中	徐玉中	项目负责人	徐晶晶	设计阶段	专业	比例	设计编号	NT263811
工程项目	临江新区学南路新建工程	审定	杨秀鸿		专业负责	徐晶晶	施工图	交通工程		图纸编号	JT-10
图纸名称	双柱式交通标志构造图	审核	杨秀鸿		校对	徐晶晶	设计	陆佳琪	阿尼欧	日期	2026.04

景观	电气
交通	给排水
道路	桥梁

特别说明：本工程严格按照国家有关强制性标准设计，请业主、承包商、监理单位认真阅读本图纸发现问题及时与本单位联系解决以免造成损失。

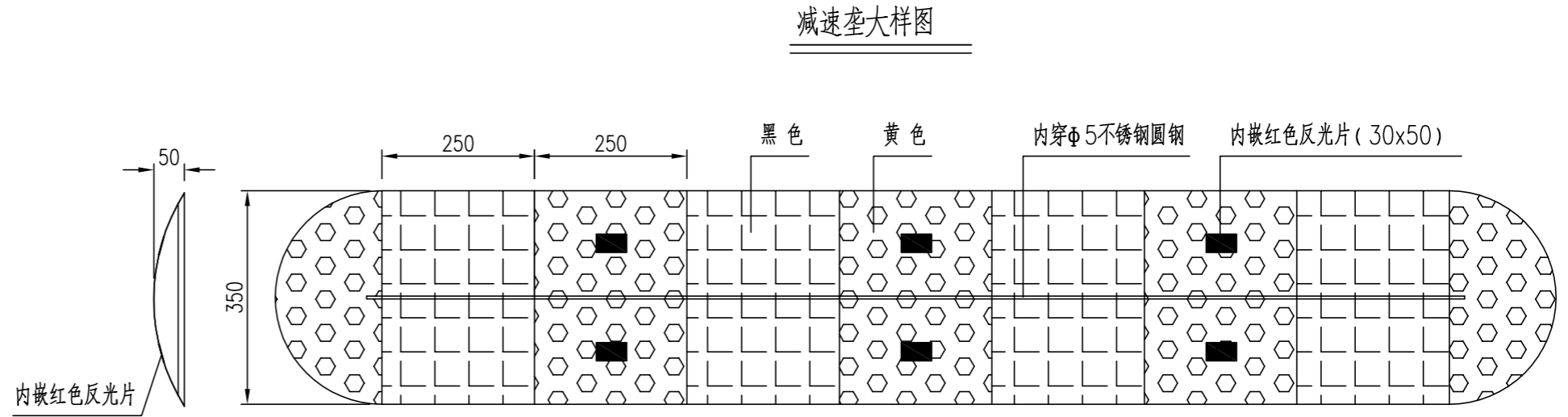
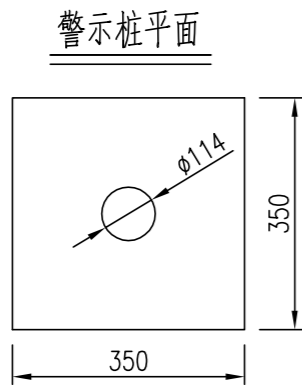
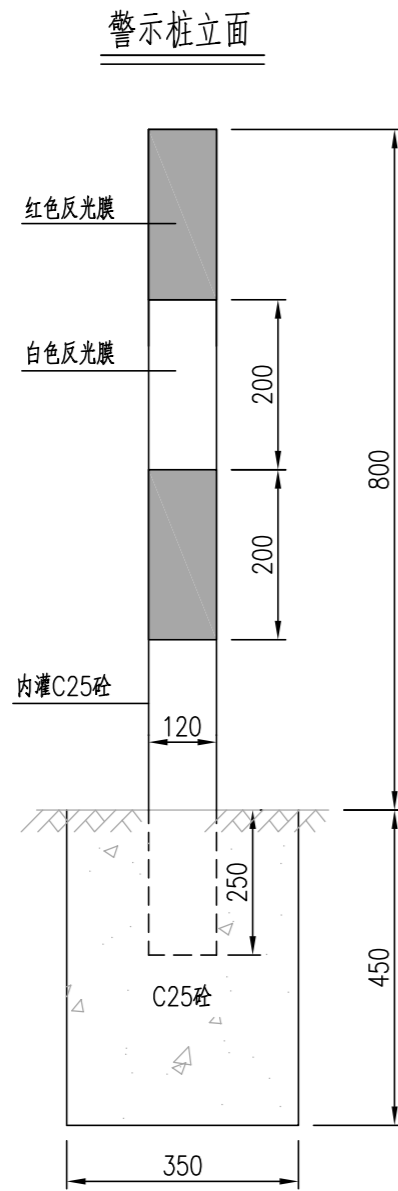

单根警示桩工程数量表

名称	规格	数量
警示桩	C25混凝土	0.063m ³
	钢管	φ114x1050 1根
	反光膜	二级 0.2m ²

说明：

- 1、本图尺寸单位均为毫米。
- 2、减速垄由黄黑橡胶制成，不得使用再生橡胶。
- 3、警示桩采用外径12cm，壁厚2.5mm钢管。
- 4、在道路沿线各支路开口两侧各埋设1根警示桩。

江苏华里设计有限公司

市政行业（道路工程、桥梁工程）专业甲级 证书编号：A132006048
市政行业专业乙级 风景园林专项乙级 证书编号：A232006045

建设单位	南通市海门区临江新区管理委员会	批准	徐玉中	徐玉中	项目负责	徐晶晶	徐晶晶	设计阶段	专业	比例	设计编号	NT263811
工程项目	临江新区学南路新建工程	审定	杨秀鸿	杨秀鸿	专业负责	徐晶晶	徐晶晶	施工图	交通工程		图纸编号	JT-12
图纸名称	附属设施大样图	审核	杨秀鸿	杨秀鸿	校对	徐晶晶	徐晶晶	设计	陆佳琪	阿尼琪	日期	2026.04