公开招标文件

项目名称：江苏省公路系统收费人员服装（衬衣、马甲、春秋装等）采购项目

项目编号：QC-2019103056C

江苏柒采招标代理有限公司

2019年11月

总 目 录

第一章	招标公告	2
第二章	投标人须知	6
第三章	项目需求	18
	一、招标货物一览表	18
	二、质量要求	18
	三、样品制作和具体规格要求	23
	四、检验技术规格要求	24
	五、验收、售后服务、交货期要求	24
	六、其他说明：	26
第四章	评标方法与评标标准	27
	一、评标方法与定标原则	27
	二、评标标准（分包一、分包二同一标准）	27
第五章	合同模版	30
第六章	投标文件格式	37

QICAI BIDDING

第一章 招标公告

江苏柒采招标代理有限公司受江苏省交通运输厅公路事业发展中心的委托，决定就其所需的江苏省公路系统收费人员服装（衬衣、马甲、春秋装等）采购项目 实施国内公开招标采购，欢迎符合条件的供应商参加投标。

一、采购项目简要说明及预算金额

序号	项目	具体内容
1	项目名称	江苏省公路系统收费人员服装（衬衣、马甲、春秋装等）采购项目
2	采购方式	公开招标
3	项目编号	QC-2019103056C
4	招标代理机构	江苏柒采招标代理有限公司 联系人：李可鑫 电话：025-83370296 邮箱：1530126587@qq.com
5	招标人	江苏省交通运输厅公路事业发展中心 联系人：谭工 电话：025-84211961
6	分包号	分包一：短袖衬衣、长袖衬衣、夏裤、多功能棉衣 分包二：西装马甲、女裙、春秋西装、冬季西装
7	采购预算	分包一：人民币 玖佰柒拾元整 =“短袖衬衣/件+长袖衬衣/件+夏裤/件+多功能棉衣/件” 分包二：人民币 壹仟叁佰叁拾元整 =“西装马甲/件+女裙/件（仅女款）+春秋西装/件+冬季西装/件” 总人数：约 1300 人 供货期：4 年
8	投标保证金	金额：人民币 贰万元整/每个分包 （¥20,000.00 元） 保证金形式：网上银行转账或银行电汇（供应商也可以自主选择以支票、汇票、本票、保函等非现金形式缴纳或提交保证金） 交纳时间：2019 年 12 月 20 日 13:30 前（该时间为保证金到达我司指定账户时间，超过该时间未到账，视为未交纳投标保证金） 开户行信息： 单位名称：江苏柒采招标代理有限公司 开户行：南京银行黄山路支行 账 号：0165280000000518 注：请在转账时备注“项目编号+保证金”字样。 并在开标时，携带缴纳保证金的银行回执单。
9	递交样品要求	分包一、分包二： 递交时间：2019 年 12 月 03 日上午 09:00-12:00，下午 14:00-17:00 地点：南京市建邺区应天大街 772 号 1 栋 507 室开标室（江苏

序号	项目	具体内容
		柒采招标代理有限公司) 联系人：李可鑫 联系电话：17388071667
10	投标文件接收	接收投标文件时间：2019年12月20日下午13:00-13:30 接收地点：江苏省南京市建邺区应天大街772号1幢705评标一室
11	投标文件数量	正本份数：1份 副本份数：4份 电子稿：1份（U盘形式单独封装、随响应文件一并递交，递交的电子版文件应为响应文件正本PDF鲜章扫描版和WORD版，包含纸质响应文件全部内容）
12	投标文件启封	时间：2019年12月20日下午13:30 地点：江苏省南京市建邺区应天大街772号1幢705评标一室
13	投标文件有效期	响应截止时间后六十天

二、合格投标人资格要求

（一）符合政府采购法第二十二条第一款规定的条件，并提供下列材料：

- 1、法人或者其他组织的营业执照等证明文件，自然人的身份证明；
- 2、具有良好的商业信誉和健全的财务会计制度，提供2018年度的财务状况报表 [损益表、利润表（成立不满一年不需提供）]；
- 3、有依法缴纳税收和社会保障资金的良好记录，提供参加本次政府采购活动2019年06月-2019年11月（近六个月）依法缴纳税收和社会保障资金的相关材料（依法缴纳税收的增值税或营业税或企业所得税的凭据，以及缴纳社会保险的专用收据或社会保险缴纳清单；根据国家相关政策免缴或迟缴的需提供相关证明材料）；
- 4、具有履行合同所必需的设备和专业技术能力（根据项目需求提供履行合同所必需的设备和专业技术能力的声明或证明材料）；
- 5、参加政府采购活动前3年内在经营活动中没有重大违法记录的书面声明；
- 6、具备法律、行政法规规定的其他条件的证明材料。

（二）其他资格条件：

- 1、分包一、分包二的投标人必须是所投产品的生产厂家，具有自行生产制造服装并履约供货的能力，不接受代理商投标。
- 2、本项目不接受联合体投标。
- 3、本项目两个分包兼投不兼中。

（三）供应商诚信档案管理

根据《南京市政府采购供应商信用管理工作暂行办法》（宁财规[2019]10号）有

关规定，凡在南京地区参加政府采购活动的供应商，应当事先登陆“信用南京”（www.njcredit.gov.cn）或“江苏政府采购网”（www.njgp.gov.cn）主页“政府采购供应商诚信档案”栏目进行注册登记。由于特殊原因未及时注册的供应商可先行获取采购文件，但必须在提交投标（响应）文件截止日2天前办理登记注册手续。

供应商申请网上注册的，应当按以下程序进行：

（1）登陆“信用南京”或“江苏政府采购网”网站，点击“政府采购供应商诚信档案”图标，在弹出的用户登录界面，点击“新用户注册”；

（2）在“新用户注册”界面，供应商自行设置用户名、登录密码，如实填写“南京市政府采购供应商诚信档案注册登记表”，根据本办法第十七条规定上传相关资料，并进行信用承诺确认后，提交注册申请；系统审核后，供应商即可登录系统进行相关功能操作。

注册成功后，供应商参加本次政府采购活动时，在采购文件发布之日起至递交投标文件截止日前，应先登录“信用南京”在线打印其“南京市政府采购供应商信用记录表”，经法定代表人签名盖章后作为投标文件的组成部分“南京市政府采购供应商信用记录表”是其参加本次政府采购活动的必备材料。

南京市政府采购供应商诚信档案管理系统客服电话：025-52718366；供应商可就用户注册与打印“南京市政府采购供应商信用记录表”等事宜进行咨询。

（四）拒绝下述供应商参加本次采购活动：

1、供应商单位负责人为同一人或者存在直接控股、管理关系的不同供应商，不得参加同一合同项下的政府采购活动。

2、供应商被“信用中国”网站（www.creditchina.gov.cn）、“中国政府采购网”（www.ccgp.gov.cn）列入失信被执行人、重大税收违法案件当事人名单、政府采购严重违法失信行为记录名单。

三、招标文件发布信息及出售要求

招标文件提供及公告期限：自招标公告在“江苏政府采购网”发布之日起5工作日。供应商如确定参加投标，须购买招标文件，否则投标无效。为便于投标人制作样品，投标人在购买招标文件时，应有技术人员现场对采购人提供的样品的各项指标进行测量记录（可进行拍照），但不得带走。

购买招标文件需携带：“信用南京”在线打印“南京市政府采购供应商信用记录表”、营业执照副本复印件、法人授权委托书、受托人身份证复印件及2019年05月-2019年11月（至少一个月）**纳税和社保**相关材料（根据国家相关政策免缴或迟缴的

需提供相关证明材料)。招标文件发售每本 600 元。

出售招标文件时间;自发布公告之日起至 2019 年 11 月 15 日每天 09:00-11:30、13:30-17:30 (节假日除外)

对项目需求部分的询问、质疑请与采购人联系;商务部分的询问、质疑由招标代理负责答复。

有关本次招标的事项若存在变动或修改,敬请及时关注“江苏政府采购网”发布的信息更正公告。

江苏柒采招标代理有限公司

2019 年 11 月



第二章 投标人须知

一、总则

1、招标方式

1.1 本次招标采取**公开招标**方式，本招标文件仅适用于招标公告中所述项目。

2、合格的投标人

2.1 满足招标公告中供应商的资格要求的规定。

2.2 满足本文件实质性条款的规定。

3、适用法律

3.1 《中华人民共和国政府采购法》、《中华人民共和国政府采购法实施条例》、《政府采购货物和服务招标投标管理办法》等有关法律、规章和规定等

4、投标费用

4.1 投标人应自行承担所有与参加投标有关的费用，无论投标过程中的做法和结果如何，江苏柒采招标代理有限公司（以下简称采购代理机构）在任何情况下均无义务和责任承担这些费用。

4.2 本次招标收取标书工本费 600 元/本。

4.3 代理服务费：合同签订前，中标单位应向招标代理机构交纳招标代理服务费。由中标单位领取《中标通知书》时向招标代理机构缴纳，中标单位凭《中标通知书》与采购方签订合同。本次项目招标代理服务费参照以下标准收取。计算标准总额，按照最终投标人中标单价*1300人*4/2/1（4年内换发次数）。

分包一：中标总金额=（短袖衬衣单价+长袖衬衣单价+夏裤单价）*1300人*4+
多功能棉衣*1300人*1

分包二：中标总金额=西装马甲单价*1300人*1+女裙单价*650*1+（春秋西装单价+冬季西装单价）*1300人*2

开户行信息：

单位名称：江苏柒采招标代理有限公司

开户行：中国银行股份有限公司南京万达广场支行

账号：515769533053

并在转账或电汇时，备注“项目编号+代理费”字样。

收费标准参照国家计委颁布的《招标代理服务收费管理暂行办法》（计价格【2002】1980号）以及国家发改委办公厅发布的《国家发展改革委办公厅关于招标代理服务收费有关问题的通知》（发改办价格【2003】857号）规定计算，此项费用不单独开列而应计入投标价。

5、招标文件的约束力

5.1 投标人一旦参加本项目采购活动，即被认为接受了本招标文件的规定和约束。

二、招标文件

6、招标文件构成

6.1 招标文件有以下部分组成：

- (1) 招标公告
- (2) 投标人须知
- (3) 合同条款及格式
- (4) 项目需求
- (5) 评标方法与评标标准
- (6) 投标文件格式

请仔细检查招标文件是否齐全，如有缺漏请立即与采购代理机构联系解决。

6.2 投标人应认真阅读招标文件中所有的事项、格式、条款和规范等要求。按招标文件要求和规定编制投标文件，并保证所提供的全部资料的真实性，以使其投标文件对招标文件作出实质性响应，否则其风险由投标人自行承担。

7、招标文件的澄清

7.1 任何要求对招标文件进行澄清的投标人，应在投标截止期十日前按招标公告中的通讯地址，以书面形式通知采购代理机构。

8、招标文件的修改

8.1 在投标截止时间三天前，采购代理机构可以对招标文件进行修改。

8.2 采购代理机构有权按照法定的要求推迟投标截止日期和开标日期。

8.3 招标文件的修改将在“江苏政府采购网”公布，补充文件将作为招标文件的组成部分，并对投标人具有约束力。

三、投标文件的编制

9、投标文件的语言及度量衡单位

9.1 投标人提交的投标文件以及投标人与采购代理机构就有关投标的所有来往通

知、函件和文件均应使用**简体中文**。

9.2 除技术性能另有规定外，投标文件所使用的度量衡单位，均须采用国家法定计量单位。

10、投标文件构成

10.1 投标人编写的投标文件应包括资信证明文件、投标配置与分项报价表、供货一览表、技术参数响应及偏离表、商务条款响应及偏离表、技术及售后服务承诺书、投标函、开标一览表等部分；

10.2 投标人应将投标文件按顺序装订成册，并编制投标文件资料目录。

11、证明投标人资格及符合招标文件规定的文件

11.1 投标人应按要求提交资格证明文件及符合招标文件规定的文件。

11.2 投标人应提交证明其有资格参加投标和中标后有独立履行能力的文件。

11.3 投标人除必须具有履行合同所提供的货物以及服务的能力外，还必须具备相应的财务、技术方面的能力。

11.4 投标人应提交根据合同要求提供的证明产品质量合格以及符合招标文件规定的证明文件。

11.5 证明投标人所提供货物与招标文件的要求相一致的文件可以是手册、图纸、文字资料和数据。

12、供货一览表和投标配置与分项报价表

12.1 投标人应按照招标文件规定格式填报供货一览表、投标配置与分项报价表，在表中标明所提供的每一项服务。每项服务只允许有一个报价，任何有选择的报价将不予接受(如有备选配件，备选配件的报价不属于选择的报价)。

12.2 标的物

采购人需求的货物供应、安装，调试及有关技术服务等。

12.3 有关费用处理

招标报价采用总承包方式，投标人的报价应包括所投产品费用、安装调试费、测试验收费、培训费、运行维护费用、税金、国际国内运输保险、报关清关、开证、办理全套免税手续费用及其他有关的为完成本项目发生的所有费用，招标文件中另有规定的除外。

12.4 其它费用处理

招标文件未列明，而投标人认为必需的费用也需列入报价。

12.5 投标货币

本项目只接受人民币报价，采用其他币种报价的，一律为无效投标。

12.6 投标配置与分项报价表上的价格应按下列方式分开填写：

1、项目总价：包括买方需求的货物价格、质量保证费用、培训费用及售后服务费用，项目在指定地点、环境交付、安装、调试、验收所需费用和所有相关税金费用及为完成整个项目所产生的其它所有费用。

2、项目单价按投标配置及分项报价表中要求填报。

13、技术参数响应及偏离表、商务条款响应及偏离表及投标货物说明

13.1 对招标文件中的技术与商务条款要求逐项作出响应或偏离，并说明原因；

13.2 提供参加本项目类似案例简介；

13.3 培训计划；

13.4 详细阐述所投货物的主要组成部分、功能设计、实现思路及关键技术；

13.5 投标人认为需要的其他技术文件或说明。

14、服务承诺及售后服务机构、人员的情况介绍

14.1 投标人的服务承诺应按不低于招标文件中商务要求的标准。

14.2 提供投标人有关售后服务的管理制度、售后服务机构的分布情况、售后服务人员的数量、素质、技术水平及售后服务的反应能力。

15、投标函和开标一览表

15.1 投标人应按照招标文件中提供的格式完整、正确填写投标函、开标一览表。

15.2 开标一览表中的价格应与投标文件中投标配置与分项报价表中的价格一致，如不一致，不作为无效投标处理，但评标时按开标一览表中价格为准。

15.3 开标一览表必须加盖公章，必须单独密封在信封中，在投标截止时间前与投标文件分别递交，否则视为无效投标。

16、投标保证金

16.1 在开标时，未按要求提交投标保证金的投标无效，采购代理机构拒绝接收其投标文件。

16.2 未中标的投标人的投标保证金，将在中标通知书发出之日起5个工作日内退还，不计利息。

16.3 中标单位的投标保证金，将转为履约保证金。

16.4 下列任何情况发生时，投标保证金将不予退还：

- (1) 投标人在投标有效期内撤回其投标；
- (2) 投标人提供的有关资料、资格证明文件被确认是不真实的；
- (3) 投标人之间被证实有串通（统一哄抬价格）、欺诈行为；
- (4) 投标人被证明有妨碍其他人公平竞争、损害采购代理机构或者其他投标人合法权益的；

17、投标有效期

17.1 投标有效期为采购代理机构规定的开标之日后六十（60）天。投标有效期比规定短的将被视为非响应性投标而予以拒绝。

17.2 在特殊情况下，采购代理机构于原投标有效期满之前，可向投标人提出延长投标有效期的要求。这种要求与答复均采用书面形式。投标人可以拒绝采购代理机构的这一要求而放弃投标，采购代理机构在接到投标人书面答复后，将在原投标有效期满后五日内无息退还其投标保证金。同意延长投标有效期的投标人既不能要求也不允许修改其投标文件。第16条有关投标保证金的规定在延长期内继续有效，同时受投标有效期约束的所有权利与义务均延长至新的有效期。

18、投标文件份数和签署

18.1 投标人应严格按照招标公告要求的份数准备投标文件，每份投标文件须清楚地标明“正本”或“副本”字样。一旦正本和副本不符，以正本为准。

18.2 投标文件正本中，除采购文件规定的可提交复印件外，其他文件均须提交原件，文字材料需打印或用不褪色墨水书写。投标文件的正本须经法定代表人或授权代表签署和加盖投标人公章。本采购文件所表述（指定）的公章是指法定名称章，不包括合同专用章、业务专用章等印章。

18.3 除投标人对错处做必要修改外，投标文件不得行间插字、涂改或增删。如有修改错漏处，必须由投标文件签署人签字或盖章。

四、投标文件的递交

19、投标文件的密封和标记

19.1 投标人应将投标文件正本和所有副本密封，不论投标人中标与否，投标文件均不退回。

19.2 密封的投标文件应：

19.2.1 注明投标人名称，如因标注不清而产生的后果由投标人自负。按招标公告中注明的地址送达；

19.2.2 注明投标项目名称、标书编号及包号。

19.2.3 未按要求密封和加写标记，采购代理机构对误投或过早启封概不负责。由此造成提前开封的投标文件，采购代理机构将予以拒绝，作无效投标处理。

20、投标截止日期

20.1 采购代理机构收到投标文件的时间不得迟于招标公告中规定的截止时间。

20.2 采购代理机构可以按照规定，通过修改招标文件有权酌情延长投标截止日期，在此情况下，投标人的所有权利和义务以及投标人受制的截止日期均应以延长后新的截止日期为准。

21、迟交的投标文件

21.1 采购代理机构拒绝接收在其规定的投标截止时间后递交的任何投标文件。

22、投标文件的修改和撤回

22.1 投标人在递交投标文件后，可以修改或撤回其投标文件，但这种修改和撤回，必须在规定的投标截止时间前，以书面形式通知采购代理机构，修改或撤回其投标文件。

22.2 投标人的修改或撤回文件应按规定进行编制、密封、标记和发送，并应在封套上加注“修改”或“撤回”字样。上述补充或修改若涉及投标报价，必须注明“最后唯一报价”字样，否则将视为有选择的报价。修改文件必须在投标截止时间前送达采购代理机构。

22.3 在投标截止时间之后，投标人不得对其投标文件作任何修改。

22.4 在投标截止时间至招标文件中规定的投标有效期满之间的这段时间内，投标人不得撤回其投标，否则其投标保证金将不予退还。

五、开标与评标

23、开标

23.1 采购代理机构将在招标公告中规定的时间和地点组织公开开标。投标人应委派携带有效证件的代表准时参加，参加开标的代表需签名以证明其出席。

23.2 开标仪式由采购代理机构组织，采购人代表、公证员（必要时）、监管代表、

投标人代表等参加。

23.3 按照规定同意撤回的投标将不予开封。

23.4 开标时请公证人员或投标人代表查验投标文件密封情况，确认无误后，采购代理机构当众拆封宣读每份投标文件中“开标一览表”的内容，未列入开标一览表的内容一律不在开标时宣读。开标时未宣读的投标报价信息，不得在评标时采用。

23.5 采购代理机构将指定专人负责开标记录并存档备查。

23.6 投标人在报价时不允许采用选择性报价，否则将被视为无效投标。

24、评标委员会

24.1 开标后，采购代理机构将立即组织评标委员会（以下简称评委会）进行评标。

24.2 评委会由采购人代表和有关技术、经济等方面的专家组成，且人员构成符合政府采购有关规定。

24.3 评委会独立工作，负责评审所有投标文件并确定中标、成交候选人。

25. 评标过程的保密与公正

25.1 公开开标后，直至向中标的投标人授予合同时止，凡是与审查、澄清、评价和比较投标的有关资料以及授标建议等，采购人、评委、采购代理机构均不得向投标人或与评标无关的其他人员透露。

25.2 在评标过程中，投标人不得以任何行为影响评标过程，否则其投标文件将被作为无效投标文件。

25.3 在评标期间，采购代理机构将设专门人员与投标人联系。

25.4 采购代理机构和评标委员会不得向落标的投标人解释未中标原因，也不公布评标过程中的相关细节。

26. 投标的澄清

26.1 评标期间，为有助于对投标文件的审查、评价和比较，评委会会有权以书面形式要求投标人对其投标文件进行澄清，但并非对每个投标人都作澄清要求。

26.2 接到评委会澄清要求的投标人应派人按评委会通知的时间和地点做出书面澄清，书面澄清的内容须由投标人法人或授权代表签署，并作为投标文件的补充部分，但投标的价格和实质性的内容不得做任何更改。

26.3 接到评委会澄清要求的投标人如未按规定做出澄清，其风险由投标人自行承担。

27、对投标文件的初审

27.1 投标文件初审分为资格性检查和符合性检查。

资格性检查：依据法律法规和招标文件的规定，对投标文件中的资格证明文件、投标保证金等进行审查，以确定投标人是否具备投标资格。

符合性检查：依据招标文件的规定，从投标文件的有效性、完整性和对招标文件的响应程度进行审查，以确定是否对招标文件的实质性要求作出响应。

27.2 在详细评标之前，评委会将首先审查每份投标文件是否实质性响应了招标文件的要求。实质性响应的投标应该是与招标文件要求的全部条款、条件和规格相符，没有重大偏离或保留的投标。

所谓重大偏离或保留是指与招标文件规定的实质性要求存在负偏离，或者在实质上与招标文件不一致，而且限制了合同中买方和见证方的权利或投标人的义务，纠正这些偏离或保留将会对其他实质性响应要求的投标人的竞争地位产生不公正的影响。重大偏离的认定需经过评委会三分二及以上成员的认定。评委决定投标文件的响应性只根据投标文件本身的内容，而不寻求外部的证据。

27.3 如果投标文件实质上没有响应招标文件的要求，评委会将予以拒绝，投标人不得通过修改或撤销不合要求的偏离或保留而使其投标成为实质性响应的投标。

27.4 评委会将对确定为实质性响应的投标进行进一步审核，看其是否有计算上或累加上的算术错误，修正错误的原则如下：

(1) 如果用数字表示的金额和用文字表示的金额不一致时，应以文字表示的金额为准进行修正；

(2) 当单价与数量的乘积和总价不一致时，以单价为准进行修正。只有在评委会认为单价有明显的小数点错误时，才能以标出的总价为准，并修改单价。

27.5 评委会将按上述修正错误的方法调整投标文件中的投标报价，调整后的价格应对投标人具有约束力。如果投标人不接受修正后的价格，则其投标将被拒绝，其投标保证金不予退还。

27.6 评委会将允许修正投标文件中不构成重大偏离的、微小的、非正规的、不一致的或不规则的地方，但这些修改不能影响任何投标人相应的名次排列。

28 评标方法和标准

28.1 采用综合评分法。即在最大限度地满足招标文件实质性要求前提下，按照招标文件中规定的各项因素进行综合评审后，以评标总得分最高的供应商作为中标候选供应商或者中标供应商的评标方法。

28.2 综合评分的主要因素是：价格、技术、服务、业绩、财务状况、信誉、对招标文件响应程度等。

28.3 评分标准详见文件第五章。

29、无效投标条款和废标条款

29.1 无效投标条款

29.1.1 未按要求交纳投标保证金的；

29.1.2 未按照招标文件要求密封、签署、盖章的；

29.1.3 投标人在报价时采用选择性报价的；

29.1.4 投标人不具备招标文件中规定资格要求的；

29.1.5 投标人的报价超过了采购预算的；

29.1.6 未通过符合性检查的；

29.1.7 不符合招标文件中规定的其他实质性要求和条件的（本招标文件中斜体且有下划线部分为实质性要求和条件）；

29.2 废标条款：

29.2.1 符合专业条件的供应商或者对招标文件作实质响应的供应商不足三家的；

29.2.2 出现影响采购公正的违法、违规行为的；

29.2.3 因重大变故，采购任务取消的；

29.2.4 评标委员会认定招标文件存在歧义、重大缺陷导致评审工作无法进行。

29.3 投标截止时间结束后参加投标的供应商不足三家的处理：

29.3.1 如出现投标截止时间结束后参加投标的供应商或者在评标期间对招标文件做出实质响应的供应商不足三家情况，按财政部第87号令第四十三条的规定执行。

六、定标

30、确定中标单位

30.1 评委会根据本招标文件规定评分办法与评分标准向采购人推荐出中标候选人。

30.2 采购人应根据评委会推荐的中标候选人确定中标单位，如第一中标候选人同时中两个分包，则第一中标人自行选择一个分包中标，然后顺延至第二中标人。

30.3 采购代理机构将在“江苏政府采购网”发布中标公告，公告期限为1个工作日。

30.4 若有充分证据证明，中标单位出现下列情况之一的，一经查实，将被取消中标资格：

- 30.4.1 提供虚假材料谋取中标的；
- 30.4.2 向采购人、采购代理机构行贿或者提供其他不正当利益的；
- 30.4.3 恶意竞争，投标总报价明显低于其自身合理成本且又无法提供证明的；
- 30.4.4 属于本文件规定的无效条件，但在评标过程中又未被评委会发现的；
- 30.4.5 与采购人或者其他供应商恶意串通的；
- 30.4.6 采取不正当手段诋毁、排挤其他供应商的；
- 30.4.7 不符合法律、法规的规定的。

30.5. 有下列情形之一的，属于恶意串通：

30.5.1 供应商直接或者间接从采购人或者采购代理机构处获得其他供应商的相关情况并修改其投标文件或者响应文件；

30.5.2 供应商按照采购人或者采购代理机构的授意撤换、修改投标文件或者响应文件；

30.5.3 供应商之间协商报价、技术方案等投标文件或者响应文件的实质性内容；

30.5.4 属于同一集团、协会、商会等组织成员的供应商按照该组织要求协同参加政府采购活动；

30.5.5 供应商之间事先约定由某一特定供应商中标、成交；

30.5.6 供应商之间商定部分供应商放弃参加政府采购活动或者放弃中标、成交；

30.5.7 供应商与采购人或者采购代理机构之间、供应商相互之间，为谋求特定供应商中标、成交或者排斥其他供应商的其他串通行为。

31、质疑处理

31.1 参加投标人认为采购文件、采购过程和采购结果使自己的权益受到损害的，可以在知道或应知其权益受到损害之日起七个工作日内，以书面形式向采购代理机构或采购人提出质疑。上述应知其权益受到损害之日，是指：

31.1.1 对可以质疑的采购文件提出质疑的，为发出采购公告之日起至采购文件公告期限届满之日；

31.1.2 对采购过程提出质疑的，为各采购程序环节结束之日；

31.1.3 对中标或者成交结果提出质疑的，为中标或者成交结果公告期限届满之日。

31.2 质疑必须以参加投标人法定代表人或授权代表（投标文件中所确定的）原件送达的方式提交，未按上述要求提交的质疑函（含传真、电子邮件等）采购代理机构有权不予受理。

31.3 未参加投标活动的供应商或在投标活动中自身权益未受到损害的供应商所提出的质疑不予受理。

31.4 质疑函应当包括下列内容：

31.4.1 质疑投标人的名称、地址、邮编、联系人、联系电话；

31.4.2 具体的质疑事项及明确的请求；

31.4.3 认为自己合法权益受到损害或可能受到损害的相关证据材料；

31.4.4 提起质疑的日期；

31.4.5 质疑函应当署名：质疑人为自然人的，应当由本人签字并附有效身份证明；质疑人为法人或其他组织的，应当由法定代表人签字并加盖单位公章。质疑人委托代理质疑的，应当向采购代理机构提交授权委托书，并载明委托代理的具体权限和事项。

31.5 采购代理机构收到质疑函后，将对质疑的形式和内容进行审查，如质疑函内容、格式不符合规定，采购代理机构将告知质疑人进行补正。

31.6 质疑人应当在法定质疑期限内进行补正并重新提交质疑函，拒不补正或者在法定期限内未重新提交质疑函的，为无效质疑，采购代理机构有权不予受理。

31.7 对于内容、格式符合规定的质疑函，采购代理机构应当在收到投标人的书面质疑后七个工作日内作出答复，并以书面形式通知质疑供应商和其他有关供应商，但答复的内容不得涉及商业秘密。

31.8 投标人提出书面质疑必须有理、有据，不得恶意质疑或提交虚假质疑。否则，一经查实，采购代理机构有权依据政府采购的有关规定，报请政府采购监管部门对该投标人进行相应的行政处罚。

32、中标通知书

32.1 中标结果确定后，采购代理机构将向中标供应商发出中标通知书。

32.2 中标供应商收到中标通知书后，须立即以书面形式回复采购代理机构，确认中标通知书已收到。若无书面回复，则公告后视同中标单位已经知悉并同意接受。

32.3 中标通知书将是合同的一个组成部分。对采购人和中标供应商均具有法律效力。中标通知书发出后，采购人改变中标结果的，或者中标供应商放弃中标项目的，应当依法承担法律责任。

七、授予合同

33. 签订合同

33.1 中标单位应按中标通知书规定的时间、地点,按照招标文件确定的事项与采购人签订政府采购合同,且不得迟于中标通知书发出之日起三十日内,否则履约保证金将不予退还,由此给采购人造成损失的,中标单位还应承担赔偿责任。

33.2 招标文件、中标单位的投标文件及招标过程中有关澄清、承诺文件均应作为合同附件。

33.3 签订合同后, 中标单位不得将货物及其他相关服务进行转包。未经采购人同意,中标单位也不得采用分包的形式履行合同,否则采购人有权终止合同,中标单位的履约保证金将不予退还。转包或分包造成采购人损失的,中标单位应承担相应赔偿责任。

34. 货物和服务的追加、减少和添购。

34.1 政府采购合同履行中,采购人需追加与合同标的相同的货物和服务的,在不改变合同其他条款的前提下,可以与中标单位协商签订补充合同,但所有补充合同的采购金额不超过原合同金额 10%。

34.2 采购结束后,采购人若由于各种客观原因,必须对采购项目所牵涉的货物和服务进行适当的减少时,在双方协商一致的前提下,可以按照招标采购时的价格水平做相应的调减,并据此签订补充合同。

35. 履约保证金

35.1 中标单位在收到中标通知书后,中标单位的投标保证金将转为履约保证金,履约保证金用以约束供应商在合同履行中的行为,弥补合同执行中由于自身行为可能给采购人带来的各种损失。如果中标单位不同意按照规定去做,采购代理机构有权取消本次采购中标决定,其投标保证金不予退还。

35.2 履约保证金的退还:合同履行结束后,中标单位凭采购人签署的同意退还履约保证金的证明(证明格式自定,加盖采购单位公章)、履约保证金收条原件,前往采购代理机构办理保证金退还手续。采购代理机构联系电话:025-83370296。

第三章 项目需求

一、招标货物一览表

序号	分包号	物品名称	单位	发放标准	换发年限 (年)	单价 (限价)	备注
1	分包一	短袖衬衣	件	1	1	200	分男女款
2		长袖衬衣	件	1	1	180	分男女款
3		夏裤	条	1	1	140	分男女款
4		多功能棉衣	件	1	4	450	分男女款
5	分包二	西装马甲	件	1	4	150	分男女款
6		女裙	条	1	4	120	仅女款
7		春秋西装	套	1	2	520	分男女款
8		冬季西装	套	1	2	540	分男女款
人数：约 1300 人							

注：

- 1、换发年限 4 年，即 4 年换一次；换发年限 2 年，即 2 年换一次；换发年限 1 年，即 1 年换一次。
- 2、“分男女款”指：该类别物品男女款价格一致，款式不同。
- 3、全省着装人员约 1300 人，但由于具体发放时间未定，只是预估数量，且可能会随着人员变动而变化，签订合同时按照中标单价签订供货合同，数量也以实际需求为准。
- 4、服务期限：自合同签订日期起四年。

二、质量要求

投标人所提供的各种样品和批量制作必须保证满足这些标准规定的要求、检验、包装、标志装具、贮运等技术特征。具体规格要求如下：

分包一：短袖衬衣、长袖衬衣、夏裤、多功能棉衣

检验依据：GB 18401-2010《国家纺织品基本安全技术规范》B类、GB/T 2660-2017《衬衫》、GB/T 2666-2017《西裤》、GB/T 2662-2017《棉服装》。具体式样见采购人样衣。

夏裤：50%羊毛，45%聚酯纤维，5%天丝，纱支是 90S/2*90S/2，克重是 210G/M，具体式样见采购人样衣；

多功能棉衣：面料：100%的聚酯纤维，涂层除外；里料：100%的聚酯纤维；填充物：3M的陶瓷絮片，大身 150g/m²，袖 100g/m²。具体式样见采购人样衣；

男短袖衬衫技术规格要求:

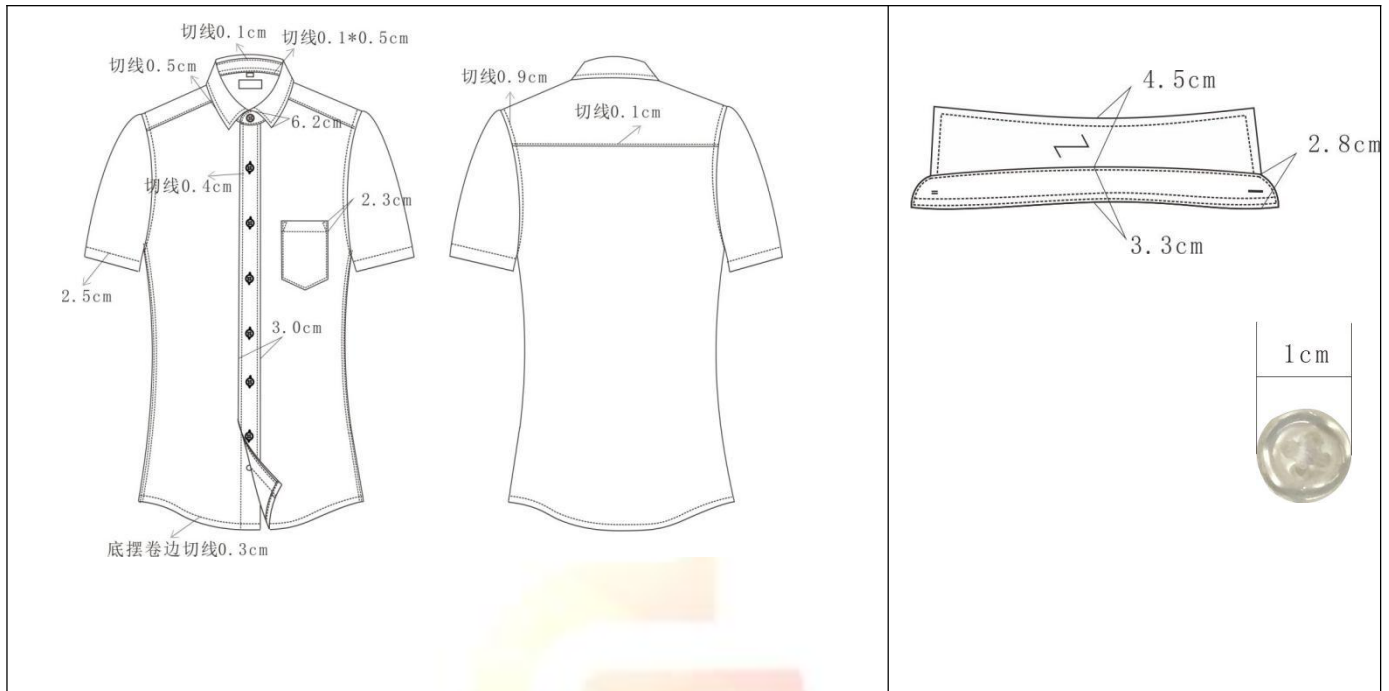

夹里展开图和粘衬图



男短袖衬衫: 男八字领下圆摆衬衫, 前为上门襟 7 粒扣, 后无衄, 贴袋的口袋口三翻做法 缉线 2.3CM., 袋口两端另扎三角形封结, 下摆折边 0.3CM。备用扣具体照图钉。

面料成分: 100%棉, 100s/2*100s/2, 成衣免烫, 抗皱等级: DP≥3.5, 密度 160×87, 克重 120g/m, 领、袖和门襟不得起皱。

纽扣: 1cm 树脂扣: 门襟 7+1

女短袖衬衫技术要求:

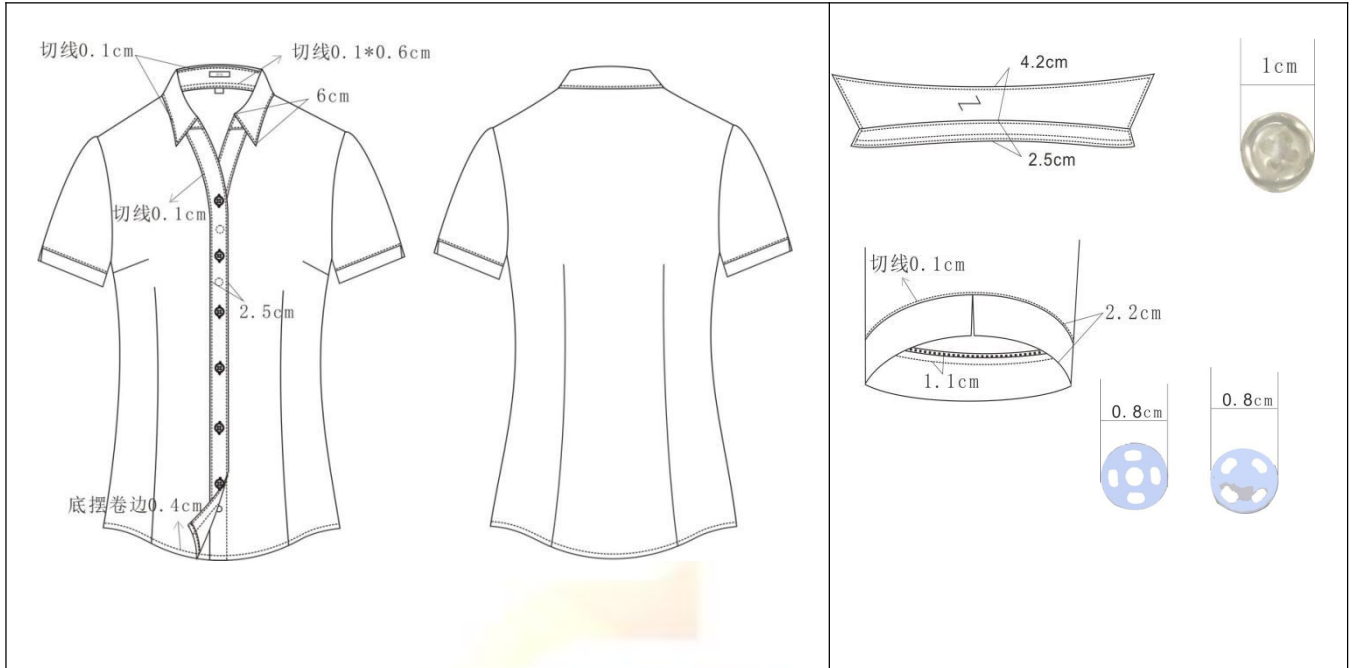

夹里展开图及粘衬图

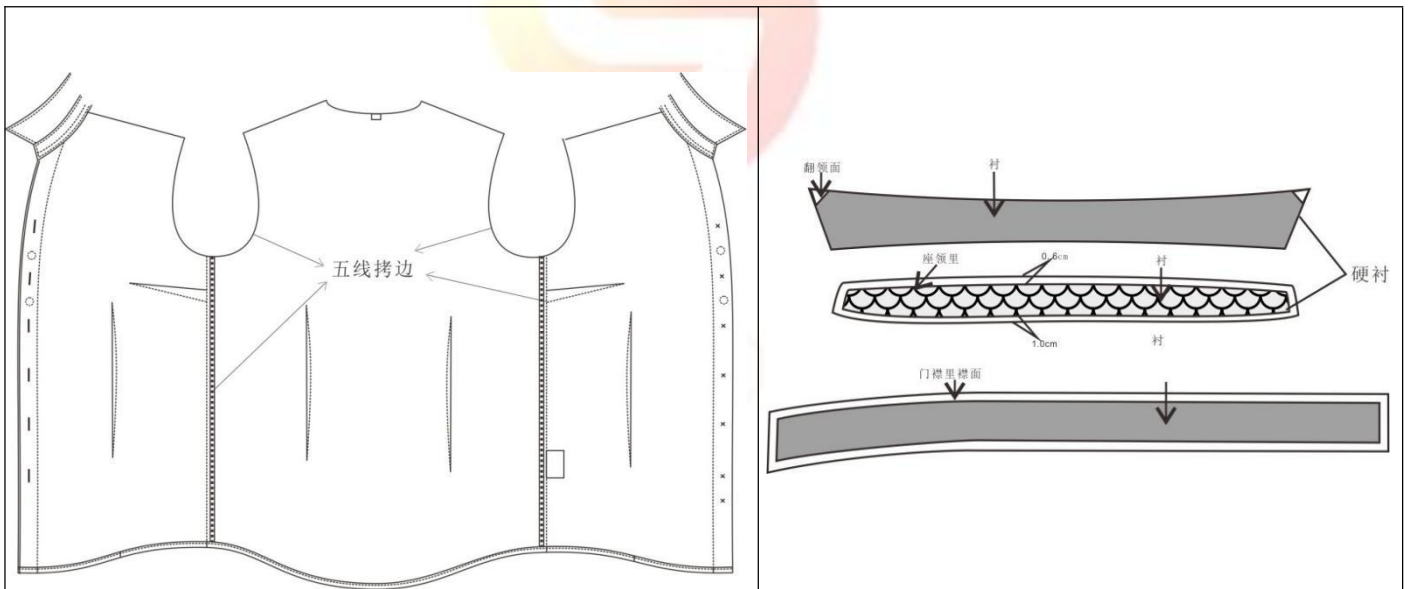

女短袖衬衫: v形领下圆摆衬衫, 前为上门襟7粒扣, 第一粒与第二粒扣, 第二粒与第三粒扣之间加暗扣, 前后有腰省, 袖口开叉, 下摆折边 0.4CM。备用扣具体照图钉。

面料成分: 100%棉, 100s/2*100s/2, 成衣免烫, 抗皱等级: DP≥3.5, 密度 160×87, 克重 120g/m, 领、袖和门襟不得起皱;

纽扣: 常规 10mm: 门襟 7+1; 子母扣: 2 副。

男长袖衬衫技术规格要求:

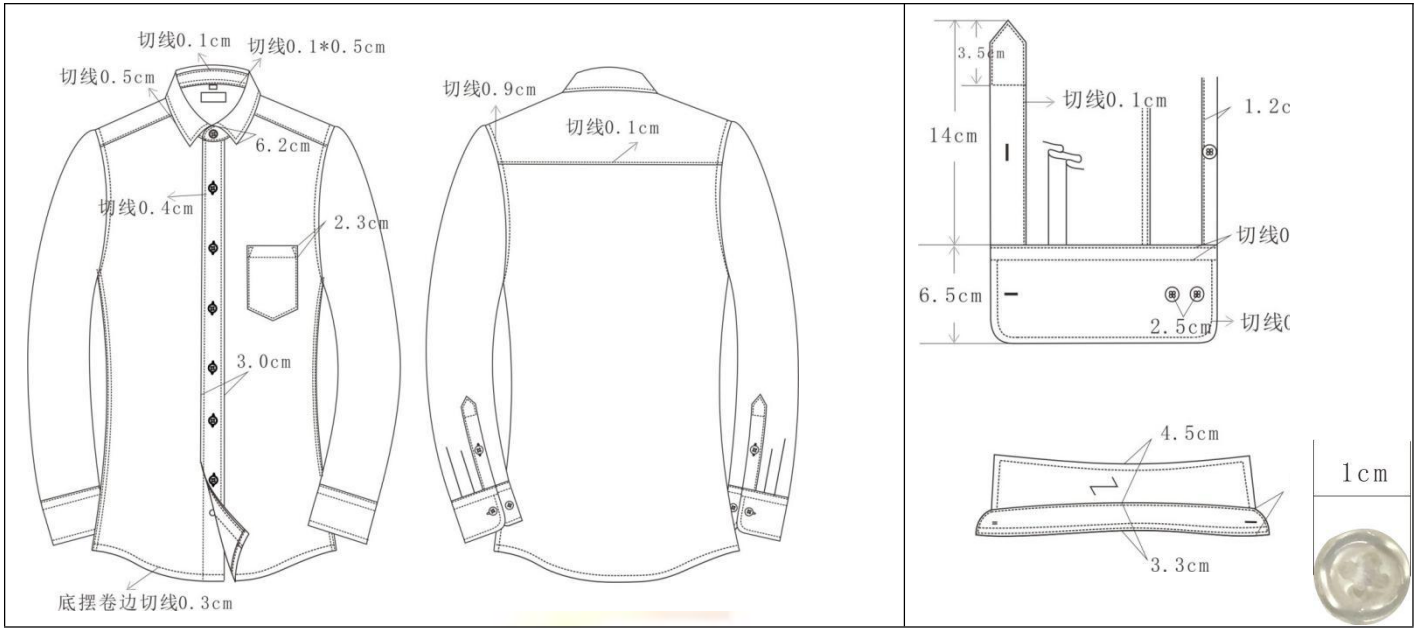

夹里展开图及粘衬图



男长袖衬衫: 男八字领下圆摆衬衫, 前为上门襟 7 粒扣, 后无裱, 六角袖头。袖口打活褶 2 个, 夹绉袖头。贴袋的袋口三翻做法 缉线 2.3CM., 袋口两端另扎三角形封结, 下摆折边 0.3CM。备用扣具体照图钉。

面料成分: 80%棉, 20%涤纶, 100s/2*100s/2, 密度 150×90, 克重: 116g/m, 易烫整理。

纽扣: 1cm 树脂扣: 门襟 7+1 袖口 6

女长袖衬衫技术规格要求:

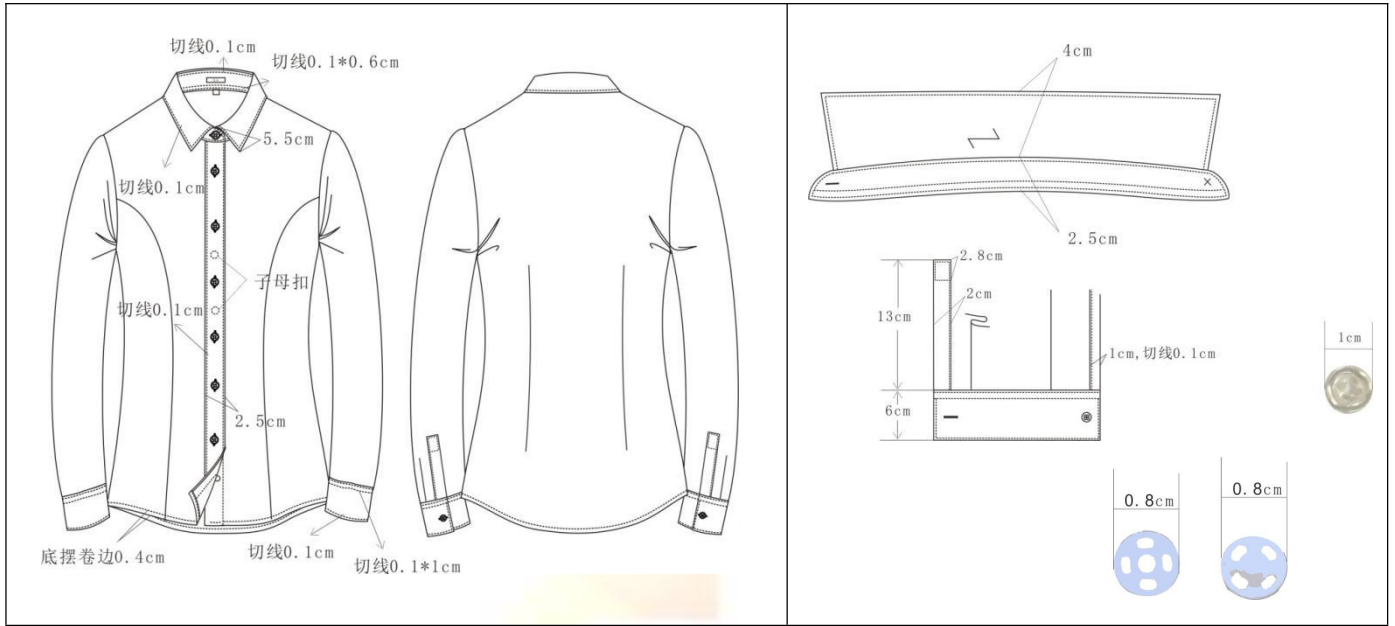

夹里展开图及粘衬图

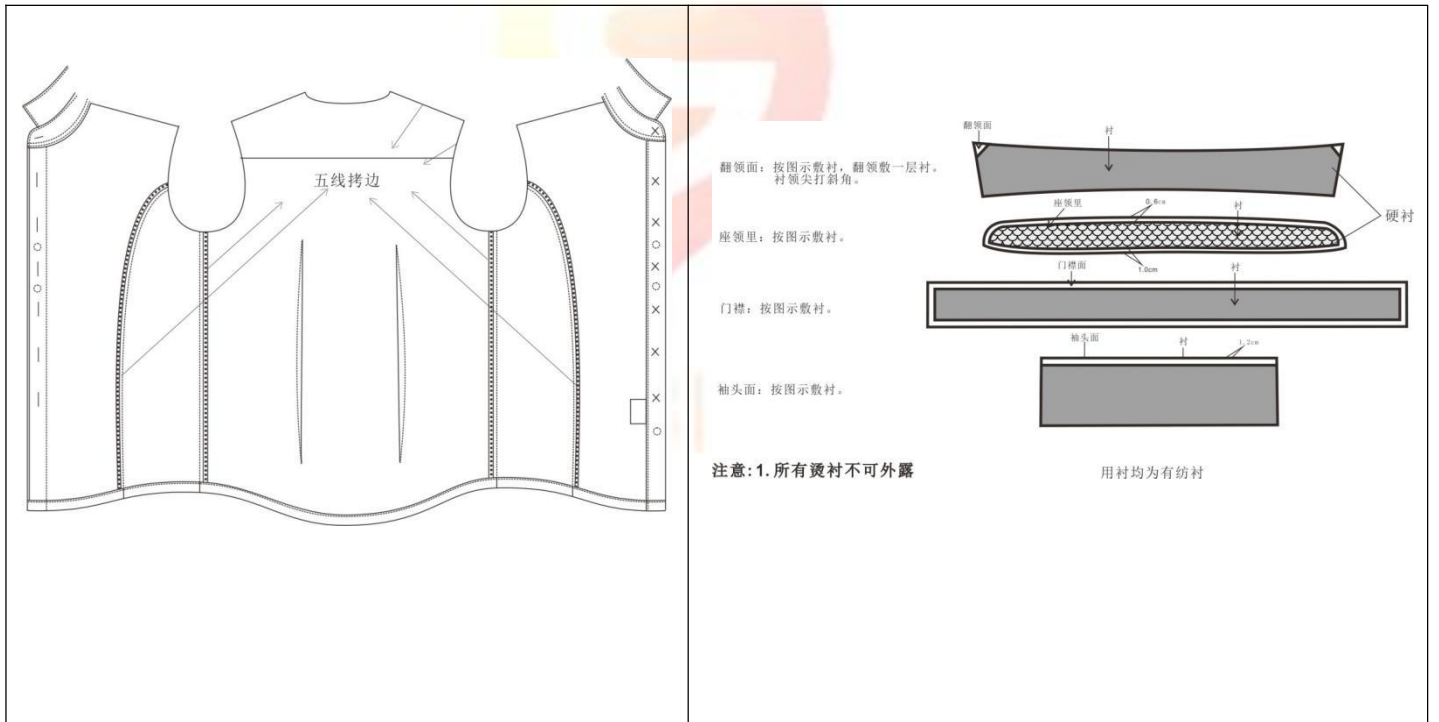

女长袖衬衫: 女小尖领下圆摆衬衫, 前为上门襟 9 粒扣, 第 2 粒与第 3 粒扣, 第 3 粒与第 4 粒扣中间加暗扣, 前后有腰省, 直角袖头。袖口打活褶 2 个, 夹纳袖头。下摆折边 0.4CM。备用扣具体照图钉。

面料货号: 80%棉, 20%涤纶, 100s/2*100s/2, 密度 150×90, 克重: 116g/m, 易烫整理。

纽扣: 常规 10mm: 门襟 7+1, 袖口 2, 子母扣 8mm: 2 副。

分包二：西装马甲、女裙、春秋西装、冬季西装

GB 18401-2010《国家纺织品基本安全技术规范》C类、GB/T 2665-2017《女西服、大衣》、GB/T 2664-2017《男西服、大衣》。具体式样见采购人样品。

其中西装马甲、女裙、春秋西装、冬季西装面料：毛涤花呢；成分：50%毛、40%涤纶、10%天丝；100s/2*100s/2；克重：275g/m²；密度：经：429根/10cm，纬：358根/10cm；颜色：以采购人招标的样品颜色，最终以采购人确认的颜色为准。

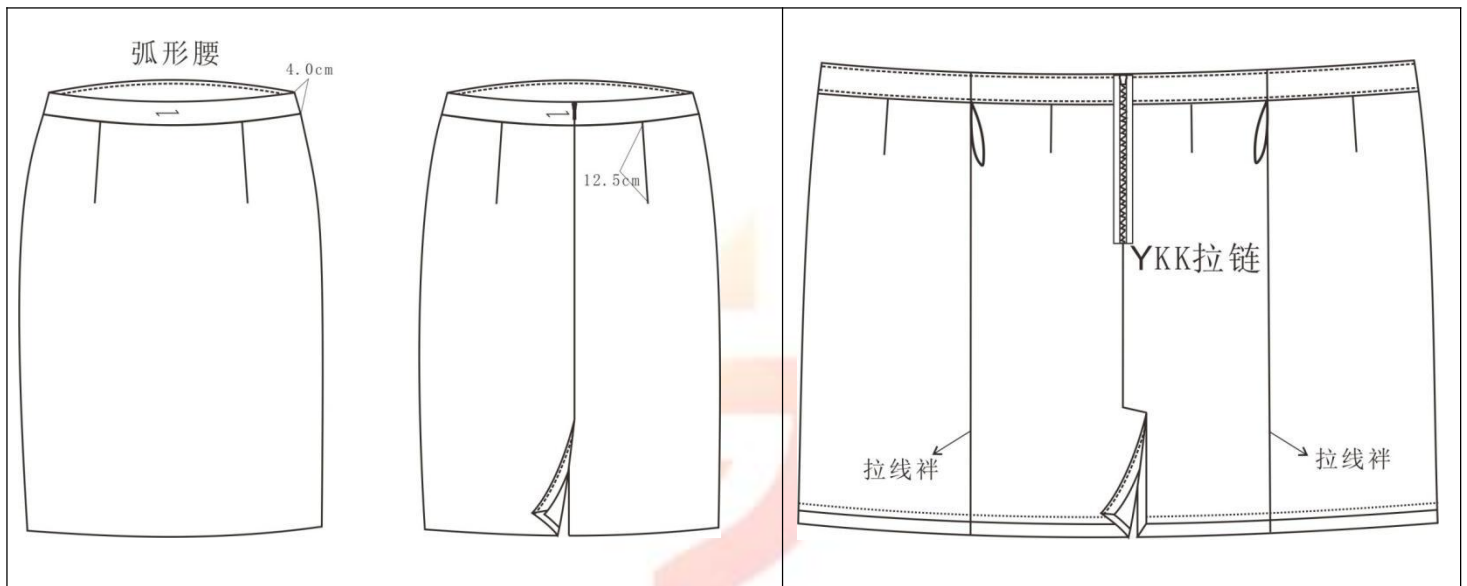
**三、样品制作和具体规格要求**

投标人样品和批量制作、检验、包装、标志装具、贮运等，应满足招标文件及采购人的样衣标准规定和款式样式的要求。请在投标规定时间提供所投的样品（样品规格及型号等要求详见招标文件第三章 项目需求“二、质量要求”，并与实际交货成品一致。），各单位应将所投样品按时送达指定地点。本次拟提供样品如下：

序号	分包号	物品名称	数量	备注
1	分包一	短袖衬衣	2件	男（175/96B）、女（165/84B）各一件
2		长袖衬衣	2件	男（175/96B）、女（165/84B）各一件
3		夏裤	2件	男（175/86B）、女（165/72B）各一件
4		多功能棉衣	2件	男（175/96B）、女（165/84B）各一件
1	分包二	西装马甲	2件	男（175/96B）、女（165/84B）各一件
2		女裙	1件	女（165/72B）一件
3		春秋西装	2件	男（175/96B）、女（165/84B）各一件
4		冬季西装	2件	男（175/96B）、女（165/84B）各一件

注：

1、以上部分样品用于评标委员会现场打分，除中标单位的样品不予退还，其他未

中标单位的样品在评标结束后统一退还。

2、其中短袖衬衣、长袖衬衣、夏裤、多功能棉衣、春秋西装将各抽取 1 件送到第三方检测机构进行盲检，送检的样品将不予退还。

3、各单位应将所投样品按时送达指定地点。**样品不能标有品牌和产地及有识别标记的痕迹，否则拒绝接受。样品应分品目进行包装，并按分包装箱，箱包装上应标明企业名称、分包号和品目号以及样品内容等。**

4、样品递交地点：江苏省南京市建邺区应天大街 772 号 1 幢 705 开标室

分包一、二样品递交时间：2019 年 12 月 03 日上午 09:00-11:30, 下午 14:00-17:00

四、检验技术规格要求

招标机构和采购人对投标样品集中送相应检验机构按照优等品标准和相关检测指标进行盲检，检测费用由投标人自行承担，在提交样品时交费，具体费用如下：

分包号	序号	品名	检测费（元）	合计
分包一	1	短袖衬衣	¥1,500.00	¥5,400.00
	2	长袖衬衣	¥1,500.00	
	3	夏裤	¥1,100.00	
	4	多功能棉衣	¥1,300.00	
分包二	5	春秋西装	¥1,200.00	¥1,200.00

各分包检测项目标准如下：

1、分包一中的短/长袖衬衣检测项目为 GB/T 2660-2017《衬衫》标准中的甲醛、ph、耐酸碱汗渍色牢度、耐水色牢度、耐摩擦色牢度（干湿）、耐洗色牢度、纤维含量、起毛起球、缝子绽裂、撕破强力；夏裤检测项目为 GB/T 2666-2017《西裤》标准中的甲醛、ph、耐酸碱汗渍色牢度、耐水色牢度、耐摩擦色牢度（干湿）、耐洗色牢度、纤维含量、接缝强力、起毛起球；多功能棉衣检测项目为 GB/T 2662-2017《棉服装》标准中的甲醛、ph、耐酸碱汗渍色牢度、耐水色牢度、耐摩擦色牢度（干湿）、耐洗色牢度、纤维含量（面料）、纤维含量（填充物）、接缝强力、起毛起球、填充物质量。

2、分包二中的春秋西服检测项目 GB/T 2665-2017《女西服、大衣》、GB/T 2664-2017《男西服、大衣》标准中的甲醛、ph、耐酸碱汗渍色牢度、耐水色牢度、耐摩擦色牢度（干湿）、耐洗色牢度、纤维含量、粘合衬剥离强力、接缝强力、起毛起球。

五、验收、售后服务、交货期要求

1、批量产品的验收将按招标文件中的技术标准及要求进行。

2、采购人在合同期内，有权到中标单位仓库随机抽检成品，送相应的检验机构

进行检测。

3、检测合格才能交货，检测不合格的，中标单位应及时包换，再次检验不合格的，按“卖方履约延误和误期赔偿费”条款处理，所造成的一切损失由中标单位承担。

注：

(1) 卖方履约延误

① 卖方应按合同规定的时间按期交货和提供服务（不可抗力除外）。

② 在履行合同过程中，如果卖方不能按时交货，应及时以书面形式将拖延的事实、可能拖延的时间和原因通知买方。买方在收到卖方通知后，应尽快对情况进行评价，并确定是否同意延长交货时间以及是否收取误期赔偿费。延期应通过修改合同的方式由双方认可。

③ 除非拖延是取得同意而不收取误期赔偿费之外，卖方延误交货费。

(2) 误期赔偿费

如果卖方没有按照合同规定的时间交货和提供服务，买方可从货款中扣除误期赔偿费。具体违约金数额见交货期承诺书。

4、售后服务要求

中标单位所供的货物必须提供至少六个月免费质保期（质保期的计算自产品交付到指定接收后开始计算），在质量保证期内如出现产品质量问题，中标单位应及时包修、包换，并在15天内完成。中标单位应做好采购人在合同数量以外的日常补给，应在采购人正式通知20天内送达，否则视为违约。中标单位应对采购人特体人员免费提供量身定制。

5、交货期要求

合同签订后生产厂家需在50天内完成制作与派送。

注：潜在投标人需提供承诺信用证明文件，法定代表或授权代表签字并加盖公章。

逾期交货的，应向甲方按逾期交货部分货款每日1%偿付逾期违约金。超过交货期限20天未能交货，视为乙方不能交货，甲方有权解除合同，并在应付货款中直接扣除逾期违约金。

6、包装及运输

按照FZ/80002-91《服装标志、包装、运输和贮存》标准运输和包装。中标单位在交货打包时应按甲方要求分装并在包装箱盒上标明数量、品目、单位等相关信息，以便甲方查收及发放。其中包装费、运输费由中标单位承担。

7、订制、交货地点

确定中标供应商后，与下属单位各地市、县级单位签订合同，并组织统一订制和计划发货(确定制作购买尺寸、数量、金额、交货地点)。由中标单位送货至采购人指定的地点或用户。

8. 其它要求

本合同所有货物不得分包给其他单位；未经买方同意，卖方不得为采购人以外的用户生产招标文件中的同类货物；否则，买方有权按违约处理。

对采购人单位所有员工明细尺码及形体特征进行建档，方便日后随时追加订单、修改，并提供相关资料交采购人单位留底。

六、其他说明：

(1) 本项目中标单位，不得将货物及加工服务转包给他人。

(2) 招标文件中提供的“技术规格标准”只能用于本次采购的货物，不得转让或用于其他服装的生产。违反者将追究其法律责任。

(3) 投标人的样品和中标后所供货物必须符合国家“纺织产品基本安全技术规范 JB18401”要求。

(4) 投标人中标后与全省各设区市公路管理部门、普通公路收费站及招标人指定用户分别签订合同。

QICAI BIDDING

第四章 评标方法与评标标准

一、评标方法与定标原则

评委会将对确定为实质性响应招标文件要求的投标文件进行评价和比较，评标采用综合评分法，总分为 100 分，按评审后得分由高到低顺序排列，得分相同的，按投标报价由低到高顺序排列，得分且投标报价相同的，按技术指标优劣顺序排列，由评标委员会每分包各推荐 1 个中标候选人。具体评分标准及分值如下：

二、评标标准（分包一、分包二同一标准）

评分因素	评审标准
（一）价格分（30 分）	
投标价格（30 分）	<p>价格分采用低价优先法计算，即满足招标文件要求且报价最低的供应商报价为评标基准价，其价格分为满分 30 分，其它投标人的价格分统一按照以下公式计算：投标报价得分=(最低报价/该投标人的投标报价)×30 分（小数点保留两位）。</p> <p>评标委员会认为投标人的报价明显低于其他通过符合性审查投标人的报价，有可能影响产品质量或者不能诚信履约的，要求其在评标现场合理的时间内提供书面说明，必要时提交相关证明材料；投标人不能证明其报价合理性的，将其作为无效投标处理。</p>
（二）技术部分（42 分）	
货物响应情况（5 分）	<p>评委根据投标文件提供产品的技术参数对照招标文件“第三章 项目需求/质量要求”进行评分，此项基础分为 5 分，不满足项目技术参数要求存在负偏离的，每一项负偏离扣 2 分，扣完为止。</p>
项目实施方案（5 分）	<p>评委根据投标人提供的实施计划、时间进度安排、面料准备与成衣制作周期、供货运输方案、配送人员安排、服装发放等方案的科学性、合理性、针对性、可行性进行综合打分。</p> <p>方案对时间进度安排、面料准备与成衣制作周期、供货运输方案和低于投标样品质量时应对措施方案全面得 5-4 分；</p> <p>方案相对不全面、时间进度安排相对不明确、供货运输方案相对不合理等得 3-2 分；</p> <p>方案不全面、时间进度安排不明确、供货运输方案不合理等得 1-0 分。</p>
量体定制方案（3 分）	<p>评委根据投标单位提供的针对本项目的收费人员量体定制方案、量体数据库建立方案的可操作性、合理性、针对性进行综合打分。</p> <p>方案采用单体单量、在短时间有效率的建立数据库和及时校核得 3 分；</p> <p>方案采用单体单量、能在短时间内建立数据库得 2 分；</p> <p>方案能建立数据库但是不能校核，无法进行单体单量的得 1-0 分。</p>

售后服务及质保承诺 (6分)	<p>评委根据投标人提供的质保时间、生产时效、交货时效、破损品/次品调换时间承诺、配送承诺等进行打分。</p> <p>质保时间比招标文件规定时间较长，生产时效和交货时效比招标文件规定时间较快，破损品/次品调换时间和配送时间比招标文件规定时间及时等得3分；</p> <p>质保时间优于招标文件规定时间，生产时效和交货时效较快，破损品/次品调换时间和配送时间较及时等得2分；</p> <p>质保时间满足招标文件要求，但生产时效和交货时间较慢，破损品/次品调换时间和配送时间一般得1分。</p> <p>(承诺书需配有法定代表人/授权代表签字并加盖公章，否则不得分)</p> <p>投标人通过全国商品售后服务评价委员会认证的GBT27922-2011售后服务认证证书五星级的得3分，三星级得1分，其余不得分。(提供证书复印件，加盖公章，原件备查。)</p>
检测报告 (13分)	<p>评委根据合格的检验报告内容，按其项目检验数值进行评分；投标人的检验报告有一项不合格，本项不得分。</p> <p>本次检验项目分为三类：安全类指标(甲醛、pH)，色牢度指标(耐酸、碱汗渍、耐水、耐洗、耐摩擦(干湿))，物理指标(起毛起球、缝子纰裂程度、撕破、平整度)。</p> <p>(1) 甲醛含量以75mg/kg为基准值得1分，每降低10mg/kg加0.5分，本项最高2分，>75mg/kg不得分；</p> <p>(2) pH值检验结果在4.0-8.5范围得1分，超出范围不得分；</p> <p>(3) 色牢度检验结果4-5级得2分，4级或3-4级得1.5分，3级或2-3级得1分，2级及以下不得分；</p> <p>(4) 起毛起球检验结果4-5级2分，4级或3-4级得1.5分，3级或2-3级得1分，2级及以下此项不得分；</p> <p>(5) 缝子纰裂程度以≤0.6cm为基准值得1分，每降低0.2cm加0.5分，本项最高得2分，>0.6cm不得分；</p> <p>(6) 撕破强力以≥7N为基准值得1分，每增加5N加0.5分，本项最高得2分，<7N不得分；</p> <p>(7) 平整度以≥3.5级为基准值得0.5分，每增加0.5级加0.5分，本项最高得1.5分，<3.5级不得分；</p> <p>(8) 纤维含量合格得0.5分。</p>
样品质量及服务情况 (10分)	<p>面料质感 (2分)</p> <p>服装工艺制作质量 (2分)</p> <p>颜色、色差 (1分)</p> <p>辅料相符性 (2分)</p> <p>服装纰裂情况 (2分)</p> <p>服装款式相符性 (1分)</p>
(三) 商务部分 (28分)	
企业资质 (14分)	<p>投标人具有商标注册证，并承诺在中标后使用该商标为采购人供货的得1分。(需提供商标注册证和承诺书复印件加盖公章，原件备查。)</p>

	<p>投标人具有 ISO9001:2015 质量管理体系认证证书、ISO14001:2015 环境管理体系认证证书、OHSAS18001:2007 职业健康安全管理体系认证证书、CSC9000T 中国纺织企业社会责任体系认证的；此项每提供一个得 1 分，最高得 4 分。</p> <p>(以上需提供证明材料复印件，并加盖公章，原件备查。)</p> <p>投标人具有守合同重信用公示证书，国家级得 2 分，省级得 1 分，其他不得分。</p> <p>(以上需提供证明材料复印件，并加盖公章，原件备查。)</p> <p>1、投标人获得服装技术工艺国家专利，有一项得 0.5 分，最多得 3 分；</p> <p>2、投标人获得中国服装协会颁发的“中国职业装十大领军企业”荣誉证书得 1 分；</p> <p>3、投标人获得中国服装协会颁发的中国服装品牌-成就大奖(1 分)</p> <p>4、投标人获得省级及以上人民政府颁发关于产品质量的奖项得 2 分。</p> <p>(以上需提供证明材料复印件，并加盖公章，原件备查。)</p>
拟提供设施设备 (7 分)	<p>投标人具有切翻烫一体机得 2 分、成衣免烫设备得 2 分、全套抗皱工艺缝制压烫设备(缝制胶条机器人和中间压烫定型设备)得 1 分、全自动钩克夫机得 1 分、全自动钉袋机与全自动绕角钉扣机得 1 分。</p> <p>(以上内容须提供投标人所购设备发票复印件及所拥有的设备真实拍摄图片，并加盖公章)。</p>
备品备件库 (2 分)	<p>投标人在江苏省内有备品备件库的得 2 分否则不得分。(需提供租赁合同或产权证明、照片等证明文件)。</p>
成功业绩 (5 分)	<p>根据投标人 2016 年 01 月 01 日以来完成的类似规模行业类服装制作进行打分(分包一合同品目必须含有衬衣、棉衣，分包二合同品目必须含有西装、马甲)，须附项目合同复印件和验收报告。每提供一个成功案例得 1 分，本项最高得 5 分。</p>

注：

1、对国家认定的节能产品和环保产品分别给予投标价的 5%、5% 价格扣除，用扣除后的价格参与评审(特别说明：节能、环保产品必须纳入“中国政府采购网 <http://www.ccgp.gov.cn>”等官方网站“节能、环保产品查询系统”，且以提供的证书复印件为准)。

2、对小、微型企业产品的价格给予 6% 的扣除，用扣除后的价格参与评审。参加投标的中小企业，应当按照《政府采购促进中小企业发展暂行办法》(财库〔2011〕181 号)的规定提供《中小企业声明函》(中小企业划型标准详见《关于印发中小企业划型标准规定的通知》工信部联企业〔2011〕300 号)和投标人所在地的县级以上中小企业主管部门对投标人为中型或小、微型企业的认定证明复印件；所投标产品的制造商为中小企业的，必须在“产地”栏内加填中小企业的完整名称，并同时提供该企业所在地的县级以上中小企业主管部门对该企业为中型或小、微型企业的认定证明复印件；如未按要求填写和提供有效证明或相关内容表述不清的，不得享受价格扣除。

第五章 合同模版

合

同

书

(格式)

QICAI BIDDING

采购人（以下称甲方）：

中标单位（以下称乙方）：

二〇一九年十一月

以下为中标后签定本项目合同的通用条款，中标单位不得提出实质性的修改，关于专用条款将由采购人与中标单位结合本项目具体情况协商后签订。

甲方：江苏省交通运输厅公路事业发展中心

乙方：_____

甲乙双方根据 **2019 年 11 月 日**（政府项目编号：QC-2019103056C）江苏省公路系统收费人员服装（衬衣、马甲、春秋装等）采购项目 公开招标采购结果及招标文件的要求，经协商一致，达成如下购销合同：

一、采购标的

- 1、项目名称：江苏省公路系统收费人员服装（衬衣、马甲、春秋装等）采购项目
- 2、分包号及分包名称：_____
- 3、项目内容：参照招标文件的具体要求。
- 4、项目期限：参照招标文件的具体要求。
- 5、补充条款：_____

二、合同价款、交货期限及交货地点：

序号	项目名称	品牌规格型号	数量	中标单价	总价	免费质保期	交货时间
合同总金额：人民币（大写）_____ 元整。 ￥：_____ 元整							
甲方	联系人： 固定电话：_____ 移动电话：_____						
乙方	联系人： 固定电话：_____ 移动电话：_____						

交货地点：由乙方按甲方要求进行包装后送货至甲方指定地点（运输费由乙方承担）。

付款方式：

（一）采购资金的支付方式、时间及条件：合同签订后，乙方接收订单并安排制作、配送，经甲方验收合格后向乙方支付合同额的 60%；合同履行结束之后，甲方向乙方支付合同额的 40%。

（二）当采购数量与实际使用数量不一致时，乙方应根据实际使用量供货，合同的最终结算金额按实际使用量乘以成交单价进行计算。

付款时乙方应提供：

- 1. 提供相应金额的增值税发票；
- 2. 经甲方单位相关责任人签字验收合格的证明文件一份；

3. 经甲方单位相关责任人签字认可的与提供项目相关之所有资料（如合同书、使用说明书、质量证书、接收记录等）。

注：招标后对中标的产品货物经双方商定如果材料产生实质性变更的话，根据成本的增加或减少，双方协商一致后，货品的价格应相应调整。

本合同价款包含所有乙方提供合同约定的服务内容的报酬及乙方提供该项服务所支出的必要费用，甲方在上述合同价款之外不再向乙方支付其他任何费用。

二、验收：

甲方在合同履行期间，有权依照招标文件相关要求对乙方提供的相关服务或交付的工作成果进行阶段性验收或总体验收。如需委托第三方验收，第三方指：_____，符合标准的，鉴定费由甲方承担；不符合质量标准的，鉴定费由乙方承担。

经验收不合格的，乙方应当按照甲方要求在指定的合理期限内进行整改和完善，直至符合招标文件要求的相关标准。逾期不予整改或经整改仍不能符合相关要求，或者导致合同目的无法实现，甲方有权依照法律程序解除合同，并追究乙方违约责任。

四、权利保证

乙方应保证甲方在使用该货物或其任何一部分时不受第三方提出侵犯其专利权、版权、商标权或其他权利的起诉。一旦出现侵权，乙方应承担全部责任。

五、质量保证

1、乙方所提供的货物的技术规格应与招标文件规定的技术规格及所附的“技术规格响应表”相一致；若技术性能无特殊说明，则按国家有关部门最新颁布的标准及规范为准。

2、乙方应保证货物是全新、未使用过的原装合格正品，并完全符合合同规定的质量、规格和性能的要求。乙方应保证其提供的货物在正确安装、正常使用和保养条件下，在其使用寿命内具有良好的性能。货物验收后，在质量保证期内，乙方应对由于设计、工艺或材料的缺陷所发生的任何不足或故障负责，所需费用由乙方承担。

六、包装要求

1、除合同另有规定外，乙方提供的全部货物均应按标准保护措施进行包装。该包装应适应于远距离运输、防潮、防震、防锈和防野蛮装卸，以确保货物安全无损运抵指定地点。由于包装不善所引起的货物损失均由乙方承担。

2、每一包装单元内应附详细的装箱单和质量合格凭证。

七、交货和验收

1、乙方应当在合同签订后____天内将货物交付给甲方正常使用，地点由甲方指定。

招标文件有约定的，从其约定。

2、乙方交付的货物应当完全符合本合同或者招投标文件所规定的货物、数量和规格要求。乙方提供的货物不符合招投标文件和合同规定的，甲方有权拒收货物，由此引起的风险，由乙方承担。

3、货物的到货验收包括：型号、规格、数量、外观质量、及货物包装是否完好。

4、乙方应将所提供货物的装箱清单、用户手册、原厂保修卡、随机资料及配件、随机工具等交付给甲方；乙方不能完整交付货物及本款规定的单证和工具的，视为未按合同约定交货，乙方负责补齐，因此导致逾期交付的，由乙方承担相关的违约责任。

5、货物和系统调试验收的标准：按行业通行标准、厂方出厂标准和乙方投标文件的承诺。

八、伴随服务 / 售后服务

1、乙方应按照国家有关法律法规规章和“三包”规定以及合同所附的“服务承诺”提供服务。

2、除前款规定外，乙方还应提供下列服务：

(1) 货物的现场安装、调试和/或启动监督；

(2) 就货物的安装、启动、运行及维护等对甲方人员进行免费培训。

3、若招标文件中不包含有关伴随服务或售后服务的承诺，双方作如下约定：

3.1 乙方应为甲方提供免费培训服务，并指派专人负责与甲方联系售后服务事宜。主要培训内容为货物的基本结构、性能、主要部件的构造及处理，日常使用操作、保养与管理、常见故障的排除、紧急情况处理等，如甲方未使用过同类型货物，乙方还需就货物的功能对甲方人员进行相应的技术培训，培训地点主要在货物安装现场或由甲方安排。

3.2 所购货物按乙方投标承诺提供免费维护和质量保证，保修费用计入总价。

3.3 保修期内，乙方负责对其提供的货物整机进行维修和系统维护，不再收取任何费用，但不可抗力（如火灾、雷击等）造成的故障除外。

3.4 货物故障报修的响应时间按乙方投标承诺执行。

3.5 若货物故障在检修8工作小时后仍无法排除，乙方应在48小时内免费提供不低于故障货物规格型号档次的备用货物供甲方使用，直至故障货物修复。

3.6 所有货物保修服务方式均为乙方上门保修，即由乙方派员到货物使用现场维修，由此产生的一切费用均由乙方承担。

3.7 保修期后的货物维护由双方协商再定。

九、履约保证金

- 1、乙方在签订本合同时其投标保证金自动转为履约保证金。
- 2、履约保证金的有效期为该项目免费维护期满时止。
- 3、如乙方未能履行合同规定的义务，甲方有权从履约保证金中取得补偿。
- 4、履约保证金扣除甲方应得的补偿后的余额在有效期满后七个工作日内无息退还给乙方。

十、合同款支付

- 1、本合同项下所有款项均以人民币支付。
- 2、本合同项下的采购资金由甲方自行支付，乙方向甲方开具发票。
- 3、付款条件：详见招标文件

十一、违约责任

1、甲方无正当理由拒收货物、拒付货物款的，由甲方向乙方偿付合同总价的 5% 违约金。

2、甲方未按合同规定的期限向乙方支付货款的，每逾期 1 天甲方向乙方偿付欠款总额的 5% 滞纳金，但累计滞纳金总额不超过欠款总额的 5% 。

3、如乙方不能交付货物、完成安装调试的，甲方有权扣留全部履约保证金；同时乙方应向甲方支付合同总价 5% 的违约金。

4、乙方逾期交付的，每逾期 1 天，乙方向甲方偿付合同总额的 5% 的滞纳金。如乙方逾期交付达 10 天，甲方有权解除合同，解除合同的通知自到达乙方时生效。

5、乙方所交付的货物品种、型号、规格不符合合同规定的，甲方有权拒收。甲方拒收的，乙方应向甲方支付货款总额 5% 的违约金。甲方未拒收的，招标代理发现后将向有关部门反映，并责成乙方按照采购结果提供货物和服务，同时视情给予不退还部分或全部履约保证金、暂停一至三年参加南京市组织的政府采购活动的处理。

6、在乙方承诺的或国家规定的质量保证期内（取两者中最长的期限），如经乙方两次维修或更换，货物仍不能达到合同约定的质量标准，甲方有权退货，乙方应退回全部货款，并按第 3 款处理，同时，乙方还须赔偿甲方因此遭受的损失。

7、乙方未按本合同第九条的规定向甲方交付履约保证金的，应按应交付履约保证金的 100% 向甲方支付违约金，该违约金的支付不影响乙方应承担的其他违约责任。

8、乙方未按本合同的规定和“服务承诺”提供伴随服务/售后服务的，应按合同总价款的 5 % 向甲方承担违约责任。

9、乙方在承担上述 4-7 款一项或多项违约责任后，仍应继续履行合同规定的义务

(甲方解除合同的除外)。甲方未能及时追究乙方的任何一项违约责任并不表明甲方放弃追究乙方该项或其他违约责任。

10、乙方投标属虚假承诺，或经权威部门监测提供的货物不能满足招标文件要求，或是由于乙方的过错造成合同无法继续履行的，乙方履约保证金不予退还外，还应向甲方支付不少于合同总价 30%赔偿金。

十二、合同的变更和终止

1、除《政府采购法》第 50 条第二款规定的情形外，本合同一经签订，甲乙双方不得擅自变更、中止或终止合同。

2、除发生法律规定的不能预见、不能避免并不能克服的客观情况外，甲乙双方不得放弃或拒绝履行合同。乙方放弃或拒绝履行合同，保证金不予退还，在三年内不得参加政府采购活动。

十三、合同的转让

乙方不得擅自部分或全部转让其应履行的合同义务。

十四、争议的解决

1、因货物的质量问题发生争议的，应当邀请国家认可的质量检测机构对货物质量进行鉴定。货物符合标准的，鉴定费由甲方承担；货物不符合质量标准的，鉴定费由乙方承担。

2、因履行本合同引起的或与本合同有关的争议，甲、乙双方应首先通过友好协商解决，如果协商不能解决争议，则采取以下第（2）种方式解决争议：

(1) 向甲方所在地有管辖权的南京市人民法院提起诉讼；

(2) 向南京仲裁委员会按其仲裁规则申请仲裁。

如没有约定，默认采取第 2 种方式解决争议。

3、在仲裁期间，本合同应继续履行。

十五、诚实信用

乙方应诚实信用，严格按照招标文件要求和投标承诺履行合同，不向甲方进行商业贿赂或者提供不正当利益。

十六、合同备案

本合同一式五份，中文书写。甲乙双方各执两份，招标代理机构执一份备案。

甲方：江苏省交通运输厅公路事业发展中心（盖章）

地址：

法定（授权）代表人：

二〇一九年____月____日

乙方：_____（盖章）

地址：_____

法定（授权）代表人：

二〇一九年____月____日

户 名：_____

开户银行：_____

账 号：_____

招标代理机构声明：本合同标的经招标代理机构依法定程序采购，合同主要条款内容与招投标文件的内容一致。

招标代理（见证方）：江苏柒采招标代理有限公司（盖章）

地 址：南京市建邺区应天大街 772 号应天产业园 1 栋 507 室

经 办 人：李可鑫

二〇一九年____月____日

The logo for QICAI BIDDING features a stylized graphic of a person's profile in shades of yellow and orange, with the text 'QICAI BIDDING' in a bold, sans-serif font below it.

第六章 投标文件格式

投标文件

项目名称：江苏省公路系统收费人员服装（羊毛衫、皮鞋、配件）

采购

项目编号：QC-2019103056C

QICAI BIDDING

单位名称：_____

授权代表：_____

日期：_____

投标主要文件目录

请投标人编制目录及页码，否则可能将影响对投标文件的评价。





一、投标人企业信息一览表

投标人名称			
注册地址		注册资金	
成立时间		经济性质	
统一信用代码		邮政编码	
固定资产		厂房、场地总面积	
法定代表人		联系方式	
联系方式	项目负责人	联系方式	
	传真	电子邮箱	
员工总人数		业绩	
资质证书		颁发机构	

投标人全称（公章）：_____

法定代表人（授权代表）（签字或盖章）：_____

日 期：

注：

1、请将表内相关附件内容，附在本表格后面。

二、投标函

江苏柒采招标代理有限公司：

你们江苏省公路系统收费人员服装（衬衣、马甲、春秋装等）采购项目（项目编号为：QC-2019103056C）招标文件（包括更正公告，如果有的话）收悉，我们经详细审阅和研究，现决定参加投标。

1、我们郑重承诺：我们是符合《政府采购法》第 22 条规定的供应商，并严格遵守《政府采购法》第 77 条的规定，本投标文件中提供的所有材料均是真实有效的。

2、我们接受招标文件的所有的条款和规定。

3、我们同意按照本招标文件第二章“投标人须知”第 17.1 条的规定，本投标文件的有效期为从开标之日起计算的六十天，在此期间，本投标文件将始终对我们具有约束力，并可随时被接受。如果我们中标，本投标文件在此期间之后将继续保持有效。

4、我们同意提供采购人要求的有关本次采购的所有资料。

5、我们理解，你们无义务必须接受投标报价最低的投标，并有权拒绝所有的投标。同时也理解你们不承担我们本次投标的费用。

6、如果我们中标，为执行合同，我们将按投标人须知有关要求提供必要的履约保证。

投标人名称：（公章）

地址：

邮编：

电话：

传真：

法定代表人（授权代表）（签字或盖章）：

职务：

日期：

三、开标一览表

项目名称	江苏省公路系统收费人员服装（衬衣、马甲、春秋装等）采购项目
项目编号	QC-2019103056C
分包号及分包名称	
投标报价	¥ _____ 元整 人民币（大写）_____
接到订单后交付时间	_____ 日历天内
质保期	
备注	

投标人全称（公章）： _____

法定代表人（授权代表）（签字或盖章）： _____

日期： _____

注：

- （1）投标报价应包括招标文件所规定的采购范围的全部内容。
- （2）投标人不得实质性改动开标一览表格式及内容。
- （3）开标一览表需单独密封并加盖公章，随投标文件一并提交。

四、投标报价明细表

序号	项目名称	物品名称	数量	中标单价	总价	免费质保期	交货时间
1							
2							
3							
4							
5							
..							
合同总金额：人民币（大写）				元整。			
¥:				元整			

投标人全称（公章）：_____

法定代表人（授权代表）（签字或盖章）：_____

日 期：

注：（1）此表为表样，招标要求内容不得更改，其余行数可自行添加，但表式不变。

（2）总价=单价*数量，数量由投标人自行计算并填列。**投标报价不得超过预算总价。**

（3）上表中的“投标报价总计应当等于“开标一览表”中“投标报价总计”数。

五、技术要求响应表

招标要求			投标响应情况	
指标项	性能指标要求（套/件）配置参数/功能说明	备注	投标制服性能指标/ 配置参数/功能说明	响应/负偏离

注：本表已列项须逐项说明，其余项可由投标人根据投标文件情况自行扩展

投标人全称（公章）：_____

法定代表人（授权代表）（签字或盖章）：_____

日期：_____

注：

①此表为表样，行数可自行添加，但表式不变。

②投标人根据系统方案添加的设备、材料等也请列出。

③是否偏离用符号“+、=-”分别表示正偏离、完全响应、负偏离。

④投标人必须仔细阅读本招标文件“第三章”中所有技术规范条款和相关功能要求，并对技术参数和功能出现正负偏离的条目列入上表，未列入上表的视为完全响应招标文件要求。投标人必须根据所投货物、工程或服务的实际情况如实填写，评委会如发现虚假描述的，该投标文件视为无效。

六、企业资质

序号	资质名称	等级	材料复印件	备注
1				
2				
3				
4				
5	...			

投标人全称（公章）：

法定代表人（授权代表）（签字或盖章）：

日期：

QICAI BIDDING

七、需提供的其他证明材料



八、类似项目成功案例

序号	项目名称	项目预算	用户单位	联系人姓名	电话	合同复印件
1						
2						
3						
4						

投标人全称（公章）：

法定代表人（授权代表）（签字或盖章）：

日期：

QICAI BIDDING

九、实施方案

- A、项目实施方案
- B、量体定制方案
- C、售后服务及质保承诺
- D、本地化服务
- E、增值性服务方案

(如果需要)附表:项目人员安排一览表

序号	姓名	在本项目中担任的职务	职称	身份证号码	主要资历、经验及承担过的管理项目
1	项目经理 (请列明细)			
2	主要管理和 技术人员 (请列明细)			
3	其他人员 (请列明细)			

投标人全称(公章): _____

法定代表人(授权代表)(签字或盖章): _____

日期:

注:(1)此表为表样,行数可自行添加,但表式不变。

(2)项目人员资质、管理经验证明文件、本单位员工证明文件等另附。

(3)若本项目有多个分包的且人员安排相同的,则只需填写一份此表,并注明“所有分包”。否则每个分包须分别填写此表,并注明分包号。

十、资格证明文件

序号	资格和符合性检查响应内容	是否响应（填是或否）	响应文件中的页码位置
1	法人或者其他组织的营业执照等证明文件，自然人的身份证明；		
2	具有良好的商业信誉和健全的财务会计制度，提供2018年度的财务状况报表[损益表、利润表（成立不满一年不需提供）]；		
3	有依法缴纳税收和社会保障资金的良好记录，提供参加本次政府采购活动2019年05月-2019年10月（近六个月）依法缴纳税收和社会保障资金的相关材料（依法缴纳税收的增值税或营业税或企业所得税的凭据，以及缴纳社会保险的专用收据或社会保险缴纳清单；根据国家相关政策免缴或迟缴的需提供相关证明材料）；		
4	具有履行合同所必需的设备和专业技术能力；		
5	参加政府采购活动前3年内在经营活动中没有重大违法记录的书面声明；		
6	具备法律、行政法规规定的其他条件的证明材料；		
7	供应商未被“信用中国”网站（www.creditchina.gov.cn）、“江苏政府采购网”（www.ccgp.gov.cn）列入失信被执行人、重大税收违法案件当事人名单、政府采购严重违法失信行为记录名单。		
8	“信用南京”在线打印“南京市政府采购供应商信用记录表”		
9	1、分包一、分包二的投标人必须是所投产品的生产厂家，具有自行生产制造服装/皮鞋并履约供货的能力，不接受代理商投标。 2、本项目不接受联合体投标。 3、本项目两个分包兼投不兼中。		

说明：上述所列资格证明文件为必须提供内容，未提供或未提供有效材料的，将不能通过资格性审查。

十一、相关附表格式

1、法人授权委托书

江苏柒采招标代理有限公司：

本授权书宣告：

委托人：_____

地 址：_____ 法定代表人：_____

受托人：姓名_____ 性别：_____ 出生日期：_____年__月__日

所在单位：_____ 职务：_____

身 份 证：_____ 联系方式：_____

兹委托受托人_____合法地代表我单位参加江苏柒采招标代理有限公司组织的（项目编号为：QC-2019103056C）江苏省公路系统收费人员服装（衬衣、马甲、春秋装等）采购项目的政府采购活动，受托人有权在该投标活动中，以我单位的名义签署投标书和投标文件，与集中采购机构协商、澄清、解释，质疑，签订合同书并执行一切与此有关的事项。

受托人在办理上述事宜过程中以其自己的名义所签署的所有文件我均予以承认。受托人无转委托权。

委托期限：至上述事宜处理完毕止。

委托单位 _____（公章）

法定代表人 _____（签字或盖章）

_____年____月____日

备注：

（1）供应商授权代表须在投标截止时间前持授权书原件、授权代表身份证办理签名报到，**非授权代表办理上述事宜，我司将拒绝。**

（2）供应商法定代表人直接参加投标的，无须提供法人授权委托书，但须持本人身份证件及营业执照复印件办理相关手续。

2、总公司授权委托书

江苏柒采招标代理有限公司：

本授权书宣告：

委托单位：_____

地 址：_____ 法定代表人：_____

受托单位：_____

地 址：_____ 负责人：_____

兹委托我下属公司_____合法地代表我单位参加江苏柒采招标代理有限公司组织的（项目编号为 QC-2019103056C）江苏省公路系统收费人员服装（衬衣、马甲、春秋装等）采购项目 的政府采购活动，并授权其以自己的名义独立办理以下事宜：

- （1）参加投标活动；
- （2）出席开标会议；
- （3）签订与中标事宜有关的合同；
- （4）负责合同的履行、服务及在合同履行过程中有关事宜的洽谈和处理；
- （5）由受托单位以自己的名义另行出具授权委托书授权其受托人具体承办上述事宜。

受托单位在办理上述事宜过程中以其自己的名义所签署的所有文件我均予以承认。

委托期限：至上述事宜处理完毕止。

委托单位 _____（公章）

法定代表人 _____（签字或盖章）

二〇一九年____月____日

备注：本授权书适用于具有法人资格的母公司授权无法人资格的分公司的情况，分公司参加投标必须提供本授权委托书，否则将不能通过符合性筛选。

3、生产厂商授权书（参考格式）

江苏柒采招标代理有限公司：

作为设在_____（生产厂商地址）的制造/生产_____（产品名称）的_____（生商厂商名称）在此以制造厂的名义授权_____（投标人名称和地址）用我厂制造的上述产品参加江苏柒采招标代理有限公司组织的项目编号为QC-2019103056C的江苏省公路系统收费人员服装（衬衣、马甲、春秋装等）采购项目的政府采购活动及后续的合同谈判和签署合同。

我们在此保证以投标（响应）合作人来约束自己，并为上述供应商就此次政府采购活动而提交的货物承担全部质量保证责任及按招标文件要求提供安装调试等售后服务。

我方于_____年____月____日签署本文，以此为证。

投标（响应）供应商名称：_____

出具授权书的生商厂商名称：_____

姓名：_____（生产厂商授权代表（签字或盖章））

职务：_____

公章：_____

日期：_____

备注：

(1) 该授权书可由供应商所投产品的生产厂商或生产厂商直接授权的国内总经销商出具。

(2) 如果供应商所投产品为进口产品，可由该产品在国内的有权经销商出具授权，有权经销商包括该进口产品的国内经销商、地区总经销商及获得他们直接授权的经销商（该有权经销商须提供获得授权的证明材料）。

(3) 授权出具单位如有内部格式授权书，可以按其格式出具，但必须包含上述格式文件的意思表达，特别是质量保证和提供售后服务。

(4) 《生产厂商授权书》盖章必须为公章（见招标文件第一章第 3.7.2 条规定）。

(5) 如果为外文授权书须提供中文译文，同时提供中文译文和外文授权书内容相符的书面承诺。中标单位还须在签订合同前向采购人提供中文译文和外文授权书内容相符的公证文书。

附件 1：具备履行合同所必需的设备和专业技术能力的书面

声明

我公司郑重声明：我公司具备履行本项采购合同所必需的设备和专业技术能力，为履行本项采购合同我公司具备如下主要设备和主要专业技术能力：

主要设备有： 。

主要专业技术能力有： 。

投标人全称（公章）：

法定代表人（授权代表）签章：

日期：



QICAI BIDDING

附件 2：中小企业声明函格式

中小企业声明函

本公司郑重声明，根据《政府采购促进中小企业发展暂行办法》（财库[2011]181号）的规定，本公司为_____（请填写：中型、小型、微型）企业。即，本公司同时满足以下条件：

1、根据《工业和信息化部、国家统计局、国家发展和改革委员会、财政部关于印发中小企业划型标准规定的通知》（工信部联企业[2011]300号）规定的划分标准，本公司为_____（请填写：中型、小型、微型）企业。

2、本公司参加_____单位的_____项目采购活动提供本企业制造的货物，由本企业承担工程、提供服务，或者提供其他_____（请填写：中型、小型、微型）企业制造的货物。本条所称货物不包括使用大型企业注册商标的货物。

本公司对上述声明的真实性负责。如有虚假，将依法承担相应责任。

投标人全称（公章）：

法定代表人（授权代表）签章：

日期：

QICAI BIDDING

附件 3：三年内无重大违纪声明

声 明

我公司郑重声明：参加本次招投标活动前 3 年内，我公司在经营活动中没有因违法经营受到刑事处罚或者责令停产停业、吊销许可证或者执照、较大数额罚款等行政处罚。

投标人全称（公章）：

法定代表人（授权代表）签章：

日期：

QICAI BIDDING

附件 4：投标人无严重违法失信行为声明

投标人_____应采购人在招标文件中的特殊要求，特作出如下声明：
_____（**投标公司名称**）未被“信用中国”网站（www.creditchina.gov.cn）、“中国政府采购网”(www.ccgp.gov.cn)列入失信被执行人、重大税收违法案件当事人名单、政府采购严重违法失信行为记录名单
(附：网页截图)

投标人全称（公章）：

法定代表人（授权代表）签章：

日期：

QICAI BIDDING

附件 5 投标保证金缴纳凭证

(凭证复印件/电子凭证截图)



附件 6：其他需填写内容

请把贵公司在项目结束以后，按以下格式（word）发送至负责人邮箱（1530126587@qq.com），谢谢合作。开票信息填好以后请务必核实，我司概不二次开票。（一律为增值税普通发票）

开票格式为：代理服务费*中标服务费，代理服务费*标书报名费，如有其他要求请备注。

项目名称（项目编号）：

公司名称：

纳税人识别号：

开户行：

账号：

地址：

电话：

邮递地址：

开票金额：

是否为中标单位：

是否需要退还保证金：

退还保证金金额：

退还保证金行号：（必填，不填将导致保证金无法退还）

退还保证金户名：

退还保证金账号：

退还保证金开户行：